

Data Information

A6

Audi A6 | A6 Avant
Audi S6 | S6 Avant



Audi A6/S6 Specifications 主要諸元

		A6 40 TDI quattro sport	A6 45 TFSI quattro sport	A6 55 TFSI quattro S line	S6
型式		3CA-F2DFBF	3AA-F2DKNF	3AA-F2DLZF	3AA-F2DKML
ステアリング位置		右	右	右	右/左
生産工場		インゴルシュタット	インゴルシュタット	インゴルシュタット	インゴルシュタット
寸法・重量	全長(mm)	4,940*5	4,940*5	4,950	4,955
	全幅(mm)	1,885	1,885	1,885	1,885
	全高(mm)	1,430*1	1,430*1	1,430*1	1,420
	ホイールベース(mm)	2,925	2,925	2,925	2,925
	トレッド：フロント(mm)	1,625 or 1,620	1,625 or 1,620	1,625	1,620
	：リヤ(mm)	1,610 or 1,605	1,610 or 1,605	1,610	1,605
	最低地上高(mm) (社内参考値)	140*1	140*1	140*1	130
車輻重量(kg)	1,830*11*13	1,770*2*3*6*10	1,850*11*20*23	1,950*2*14*19	
トランク容量(リッター) VDA値		530	530	530	530
乗車定員(名)		5	5	5	5
駆動方式		quattro (4WD)	quattro (4WD)	quattro (4WD)	quattro (4WD)
性能	最小回転半径(m)	5.7*4	5.7*4	5.7*4	5.7*4
	JCO8モード(km/ℓ *24)	—	13.5	—	—
	WLTCモード(km/ℓ *24)	16.1	11.4	10.8	9.5
	市街地モード(km/ℓ *24)	14.2	7.5	7.8	6.8
	郊外モード(km/ℓ *24)	15.6	11.9	10.9	9.5
	高速道路モード(km/ℓ *24)	17.6	14.2	13.0	11.4
	2020年燃費基準達成レベル	100	—	—	—
	主要燃費向上対策	筒内直接噴射 コモンレール式電子制御 高圧噴射装置 水冷式インタークーラー付ターボ	筒内直接噴射 電子スロットルバルブコントロール 可変バルブタイミング 可変排気バルブリフトシステム	筒内直接噴射 電子スロットルバルブコントロール 可変バルブタイミング 可変吸気バルブリフトシステム	筒内直接噴射 電子スロットルバルブコントロール 可変バルブタイミング 可変吸気バルブリフトシステム
		マイルドハイブリッド 電動パワーステアリング アイドリングストップ装置 電子制御7速Sトロニック トランスミッション	マイルドハイブリッド 電動パワーステアリング アイドリングストップ装置 電子制御7速Sトロニック トランスミッション	マイルドハイブリッド 電動パワーステアリング アイドリングストップ装置 電子制御7速Sトロニック トランスミッション	マイルドハイブリッド 電動パワーステアリング アイドリングストップ装置 電子制御8速ティプトロニック トランスミッション
	冷媒の種類(GWP値) / 使用量	R-1234yf(1 *25) / 510(620*26)	R-1234yf(1 *25) / 510(620*26)	R-1234yf(1 *25) / 510(620*26)	R-1234yf(1 *25) / 620

Audi A6/S6 Specifications 主要諸元

		A6 40 TDI quattro sport	A6 45 TFSI quattro sport	A6 55 TFSI quattro S line	S6
エンジン	エンジン型式	DFB	DKN	DLZ	DKM
	総排気量(cc)	1,968	1,984	2,994	2,893
	エンジン種類	直列4気筒DOHC インタークーラー付ターボ (1気筒=4バルブ)	直列4気筒DOHC インタークーラー付ターボ (1気筒=4バルブ)	V型6気筒DOHC インタークーラー付ターボ (1気筒=4バルブ)	V型6気筒DOHC インタークーラー付ターボ (1気筒=4バルブ)
	ボア×ストローク(mm)	81.0×95.5	82.5×92.8	84.5×89.0	84.5×86.0
	圧縮比	15.5	9.6	11.2	10.0
	燃料供給装置	電子式(ロモンレール式)	電子式	電子式	電子式
	最高出力(kW(PS)/rpm)	150(204)/3,800-4,200	180(245)/5,000-6,000	250(340)/5,200-6,400	331(450)/5,700-6,700
	最大トルク(Nm(kgm)/rpm)	400(40.8)/1,750-3,000	370(37.7)/1,600-4,300	500(51.0)/1,370-4,500	600(61.2)/1,900-5,000
	燃料タンク容量(リッター)	63	73	73	73
	使用燃料	軽油	無鉛プレミアム	無鉛プレミアム	無鉛プレミアム
諸装置	トランスミッション	電子制御7速Sトロニック トランスミッション	電子制御7速Sトロニック トランスミッション	電子制御7速Sトロニック トランスミッション	電子制御8速ディプロニック トランスミッション
	1速	3.187	3.187	3.187	5.000
	2速	2.190	2.190	2.190	3.200
	3速	1.517	1.517	1.517	2.143
	4速	1.057	1.057	1.057	1.720
	5速	0.738	0.738	0.738	1.313
	6速	0.507	0.557	0.507	1.000
	7速	0.385	0.432	0.385	0.823
	8速	—	—	—	0.640
	後退	2.749	2.749	2.749	3.478
	減速比 : 前軸 : 後軸	4.410 4.400	4.410 4.400	4.410 4.400	4.410 4.400
	サスペンション : フロント : リヤ	ダブルウィッシュボーン式 ダブルウィッシュボーン式	ダブルウィッシュボーン式 ダブルウィッシュボーン式	ダブルウィッシュボーン式 ダブルウィッシュボーン式	ダブルウィッシュボーン式 ダブルウィッシュボーン式
	ステアリング	ラック&ピニオン(パワー)	ラック&ピニオン(パワー)	ラック&ピニオン(パワー)	ラック&ピニオン(パワー)
	ブレーキ : フロント : リヤ	ベンチレーテッドディスク ベンチレーテッドディスク	ベンチレーテッドディスク ベンチレーテッドディスク	ベンチレーテッドディスク ベンチレーテッドディスク	ベンチレーテッドディスク ベンチレーテッドディスク
タイヤ	225/55R18	225/55R18	245/45R19	255/40R20	

- *1 ダンピングコントロールサスペンション装着車の場合+10mmとなります。
- *2 パノラマサンルーフ装着車の場合+30kgとなります。
- *3 ダイナミックオールホイールステアリング装着車の場合+20kgとなります。
- *4 ダイナミックオールホイールステアリング装着車の場合5.2mとなります。
- *5 S lineパッケージ装着車の場合+10mmとなります。
- *6 パノラマサンルーフ+ダイナミックオールホイールステアリング装着車でサンブラインド(リヤ)無車の場合+40kgとなります。
- *7 ダンピングコントロールサスペンション装着車の場合+10kgとなります。
- *8 ダンピングコントロールサスペンション+ダイナミックオールホイールステアリング装着車でサンブラインド(リヤ)無車の場合+20kgとなります。
- *9 ダンピングコントロールサスペンション+ダイナミックオールホイールステアリング+パノラマサンルーフ装着車の場合+50kgとなります。
- *10 ダンピングコントロールサスペンション+パノラマサンルーフ装着車の場合+30kgとなります。
- *11 パノラマサンルーフ装着車の場合+20kgとなります。
- *12 ダンピングコントロールサスペンション+ダイナミックオールホイールステアリング装着車の場合+20kgとなります。
- *13 ダンピングコントロールサスペンション+ダイナミックオールホイールステアリング+パノラマサンルーフ装着車の場合+40kgとなります。
- *14 Bang & Olufsen 3Dサウンドシステム装着車の場合+20kgとなります。
- *15 Bang & Olufsen 3Dサウンドシステム+パノラマサンルーフ装着車の場合+40kgとなります。

- *16 ダイナミックオールホイールステアリング+リヤスポーツディファレンシャル装着車の場合+40kgとなります。
- *17 ダイナミックオールホイールステアリング+リヤスポーツディファレンシャル+パノラマサンルーフ装着車の場合+70kgとなります。
- *18 ダイナミックオールホイールステアリング+リヤスポーツディファレンシャル+Bang & Olufsen 3D サウンドシステム装着車の場合+50kgとなります。
- *19 ダイナミックオールホイールステアリング+リヤスポーツディファレンシャル+Bang & Olufsen 3D サウンドシステム+パノラマサンルーフ装着車の場合+80kgとなります。
- *20 ダイナミックオールホイールステアリング装着車の場合+10kgとなります。
- *21 ダイナミックオールホイールステアリング+パノラマサンルーフ装着車の場合+40kgとなります。
- *22 ダイナミックオールホイールステアリング+サンブラインド(リヤ)装着車の場合+20kgとなります。
- *23 ダイナミックオールホイールステアリング+サンブラインド(リヤ)+パノラマサンルーフ装着車の場合+40kgとなります。
- *24 燃料消費率は国土交通省審査値、定められた試験条件のもとでの値です。
実際の走行時には、使用環境(気象、渋滞等)や運転方法(急発進、エアコン使用等)に応じて燃料消費率は異なります。
WLTCモード：市街地、郊外、高速道路の各走行モードを平均的な使用時間配分で構成した国際的な走行モード。市街地モード：信号や渋滞等の影響を受ける比較的低速な走行を想定。
郊外モード：信号や渋滞等の影響をあまり受けない走行を想定。高速道路モード：高速道路等での走行を想定。
- *25 アウディジャパン株式会社は2023年までに、エアコンで使用するフロン冷媒の目標GWP*値150以下(国内向け年間出荷台数の加重平均値)の達成を目指しています。
*GWP (Global Warming Potential)地球温暖化係数
- *26 4ゾーンデラックスオートマチックエアコンディショナー装着車の場合となります。

Audi A6/S6 Avant Specifications 主要諸元

		A6 Avant 40 TDI quattro sport	A6 Avant 45 TFSI quattro sport	A6 Avant 55 TFSI quattro S line	S6 Avant
型式		3CA-F2DFBF	3AA-F2DKNF	3AA-F2DLZF	3AA-F2DKML
ステアリング位置		右	右	右	右/左
生産工場		インゴルシュタット	インゴルシュタット	インゴルシュタット	インゴルシュタット
寸法・重量	全長(mm)	4,940*5	4,940*5	4,950	4,955
	全幅(mm)	1,885	1,885	1,885	1,885
	全高(mm)	1,465*1	1,465*1	1,465*1	1,455
	ホイールベース(mm)	2,925	2,925	2,925	2,925
	トレッド：フロント(mm)	1,625 or 1,620	1,625 or 1,620	1,625	1,620
	：リヤ(mm)	1,610 or 1,605	1,610 or 1,605	1,610	1,605
	最低地上高(mm) (社内参考値)	140*1	140*1	140*1	130
車輻重量(kg)	1,880*9*15	1,820*2*3*6*7	1,900*2*22*23	2,000*10*16*21	
トランク容量(リッター)VDA値		565	565	565	565
乗車定員(名)		5	5	5	5
駆動方式		quattro (4WD)	quattro (4WD)	quattro (4WD)	quattro (4WD)
性能	最小回転半径(m)	5.7*4	5.7*4	5.7*4	5.7*4
	JCO8モード(km/ℓ *24)	—	13.5*8	—	—
	WLTCモード(km/ℓ *24)	16.1	11.4	10.8	9.5
	市街地モード(km/ℓ *24)	14.2	7.5	7.8	6.8
	郊外モード(km/ℓ *24)	15.6	11.9	10.9	9.5
	高速道路モード(km/ℓ *24)	17.6	14.2	13.0	11.4
	2020年燃費基準達成レベル	105	—	—	—
	主要燃費向上対策	筒内直接噴射 コモンレール式電子制御 高圧噴射装置 水冷式インタークーラー付ターボ	筒内直接噴射 電子スロットルバルブコントロール 可変バルブタイミング 可変排気バルブリフトシステム	筒内直接噴射 電子スロットルバルブコントロール 可変バルブタイミング 可変吸気バルブリフトシステム	筒内直接噴射 電子スロットルバルブコントロール 可変バルブタイミング 可変吸気バルブリフトシステム
		マイルドハイブリッド 電動パワーステアリング アイドリングストップ装置 電子制御7速Sトロニック トランスミッション	マイルドハイブリッド 電動パワーステアリング アイドリングストップ装置 電子制御7速Sトロニック トランスミッション	マイルドハイブリッド 電動パワーステアリング アイドリングストップ装置 電子制御7速Sトロニック トランスミッション	マイルドハイブリッド 電動パワーステアリング アイドリングストップ装置 電子制御8速ティプトロニック トランスミッション
	冷媒の種類(GWP値)/使用量	R-1234yf(1 *25)/510(620*26)	R-1234yf(1 *25)/510(620*26)	R-1234yf(1 *25)/510(620*26)	R-1234yf(1 *25)/620

Audi A6/S6 Avant Specifications 主要諸元

		A6 Avant 40 TDI quattro sport	A6 Avant 45 TFSI quattro sport	A6 Avant 55 TFSI quattro S line	S6 Avant
エンジン	エンジン型式	DFB	DKN	DLZ	DKM
	総排気量 (cc)	1,968	1,984	2,994	2,893
	エンジン種類	直列4気筒DOHC インタークーラー付ターボ (1気筒=4バルブ)	直列4気筒DOHC インタークーラー付ターボ (1気筒=4バルブ)	V型6気筒DOHC インタークーラー付ターボ (1気筒=4バルブ)	V型6気筒DOHC インタークーラー付ターボ (1気筒=4バルブ)
	ボア×ストローク(mm)	81.0×95.5	82.5×92.8	84.5×89.0	84.5×86.0
	圧縮比	15.5	9.6	11.2	10.0
	燃料供給装置	電子式(コモンレール式)	電子式	電子式	電子式
	最高出力(kW(PS)/rpm)	150(204)/3,800-4,200	180(245)/5,000-6,000	250(340)/5,200-6,400	331(450)/5,700-6,700
	最大トルク(Nm(kgm)/rpm)	400(40.8)/1,750-3,000	370(37.7)/1,600-4,300	500(51.0)/1,370-4,500	600(61.2)/1,900-5,000
	燃料タンク容量(リッター)	63	73	73	73
	使用燃料	軽油	無鉛プレミアム	無鉛プレミアム	無鉛プレミアム
諸装置	トランスミッション	電子制御7速ストロニック トランスミッション	電子制御7速ストロニック トランスミッション	電子制御7速ストロニック トランスミッション	電子制御8速デュプレックス トランスミッション
	1速	3.187	3.187	3.187	5.000
	2速	2.190	2.190	2.190	3.200
	3速	1.517	1.517	1.517	2.143
	4速	1.057	1.057	1.057	1.720
	5速	0.738	0.738	0.738	1.313
	6速	0.507	0.557	0.507	1.000
	7速	0.385	0.432	0.385	0.823
	8速	—	—	—	0.640
	後退	2.749	2.749	2.749	3.478
	減速比 ：前軸 ：後軸	4.410 4.400	4.410 4.400	4.410 4.400	4.410 4.400
	サスペンション ：フロント ：リヤ	ダブルウィッシュボーン式 ダブルウィッシュボーン式	ダブルウィッシュボーン式 ダブルウィッシュボーン式	ダブルウィッシュボーン式 ダブルウィッシュボーン式	ダブルウィッシュボーン式 ダブルウィッシュボーン式
	ステアリング	ラック&ピニオン(パワー)	ラック&ピニオン(パワー)	ラック&ピニオン(パワー)	ラック&ピニオン(パワー)
	ブレーキ ：フロント ：リヤ	ベンチレーテッドディスク ベンチレーテッドディスク	ベンチレーテッドディスク ベンチレーテッドディスク	ベンチレーテッドディスク ベンチレーテッドディスク	ベンチレーテッドディスク ベンチレーテッドディスク
タイヤ	225/55R18	225/55R18	245/45R19	255/40R20	

*1 ダンピングコントロールサスペンション装着車の場合+10mmとなります。
 *2 パノラマサンルーフ装着車の場合+30kgとなります。
 *3 ダイナミックオールホイールステアリング装着車の場合+20kgとなります。
 *4 ダイナミックオールホイールステアリング装着車の場合5.2mとなります。
 *5 S lineパッケージ装着車の場合+10mmとなります。
 *6 ダンピングコントロールサスペンション+パノラマサンルーフ装着車の場合+40kgとなります。
 *7 ダンピングコントロールサスペンション+パノラマサンルーフ+ダイナミックオールホイールステアリング装着車の場合+60kgとなります。
 *8 ダンピングコントロールサスペンション+パノラマサンルーフ+ダイナミックオールホイールステアリング装着車の場合13.4km/ℓとなります。
 *9 Bang & Olufsen 3Dサウンドシステム装着車の場合+10kgとなります。
 *10 パノラマサンルーフ装着車の場合+40kgとなります。
 *11 パノラマサンルーフ+Bang & Olufsen 3Dサウンドシステム装着車の場合+40kgとなります。
 *12 ダイナミックオールホイールステアリング+ダンピングコントロールサスペンション装着車の場合+20kgとなります。
 *13 ダイナミックオールホイールステアリング+ダンピングコントロールサスペンション+パノラマサンルーフ装着車の場合+50kgとなります。
 *14 ダイナミックオールホイールステアリング+ダンピングコントロールサスペンション+パノラマサンルーフ+Bang & Olufsen 3Dサウンドシステム装着車の場合+60kgとなります。
 *15 ダイナミックオールホイールステアリング+ダンピングコントロールサスペンション+Bang & Olufsen 3Dサウンドシステム装着車の場合+20kgとなります。

*16 Bang & Olufsen 3Dサウンドシステム装着車の場合+20kgとなります。
 *17 Bang & Olufsen 3Dサウンドシステム+パノラマサンルーフ装着車の場合+40kgとなります。
 *18 ダイナミックオールホイールステアリング+リヤスポーツディフレンシャル装着車の場合+40kgとなります。
 *19 ダイナミックオールホイールステアリング+リヤスポーツディフレンシャル+パノラマサンルーフ装着車の場合+80kgとなります。
 *20 ダイナミックオールホイールステアリング+リヤスポーツディフレンシャル+Bang & Olufsen 3Dサウンドシステム装着車の場合+50kgとなります。
 *21 ダイナミックオールホイールステアリング+リヤスポーツディフレンシャル+Bang & Olufsen 3Dサウンドシステム+パノラマサンルーフ装着車の場合+90kgとなります。
 *22 ダイナミックオールホイールステアリング装着車の場合+10kgとなります。
 *23 パノラマサンルーフ+ダイナミックオールホイールステアリング装着車の場合+50kgとなります。
 *24 燃料消費率は国土交通省審査値、定められた試験条件のもので値です。
 実際の走行時には、使用環境(気象、渋滞等)や運転方法(急発進、エアコン使用等)に応じて燃料消費率は異なります。
 WLTCモード：市街地、郊外、高速道路の各走行モードを平均的な使用時間配分で構成した国際的な走行モード。 市街地モード：信号や渋滞等の影響を受ける比較的低速な走行を想定。
 郊外モード：信号や渋滞等の影響をあまり受けない走行を想定。 高速道路モード：高速道路等での走行を想定。
 *25 アウディジャパン株式会社は2023年までに、エアコンで使用するフロン冷媒の目標GWP*値150以下(国内向け年間出荷台数の加重平均値)の達成を目指しています。
 *GWP (Global Warming Potential)地球温暖化係数
 *26 4ゾーンデラックスオートマチックエアコンディショナー装着車の場合となります。

Audi A6

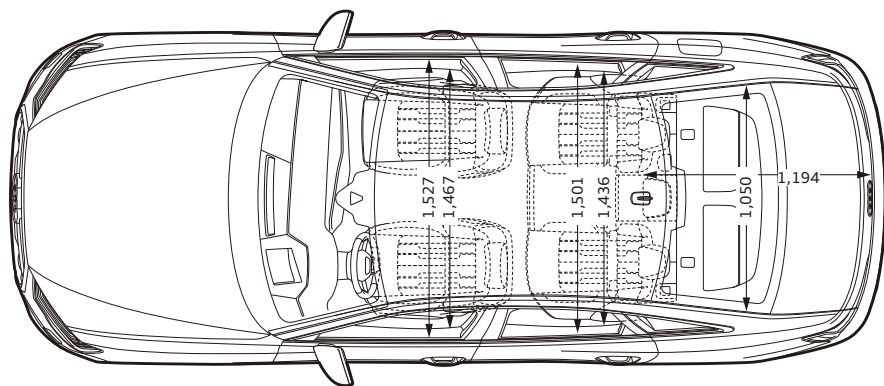
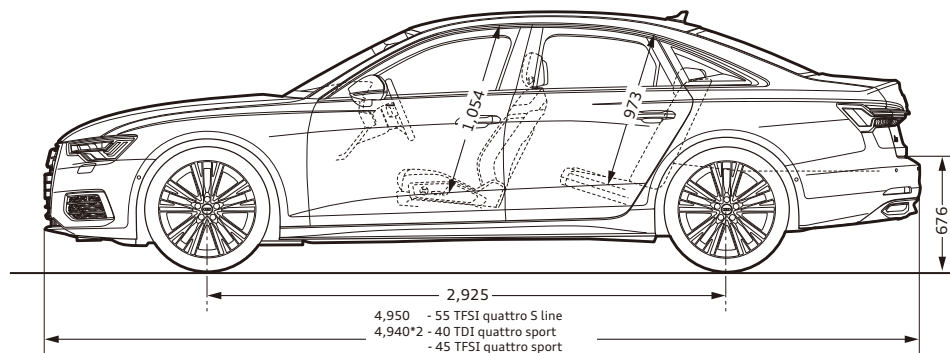
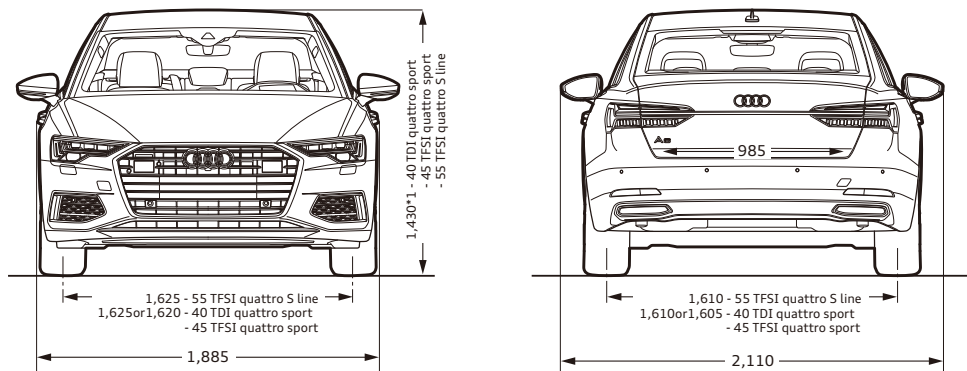

Audi S6

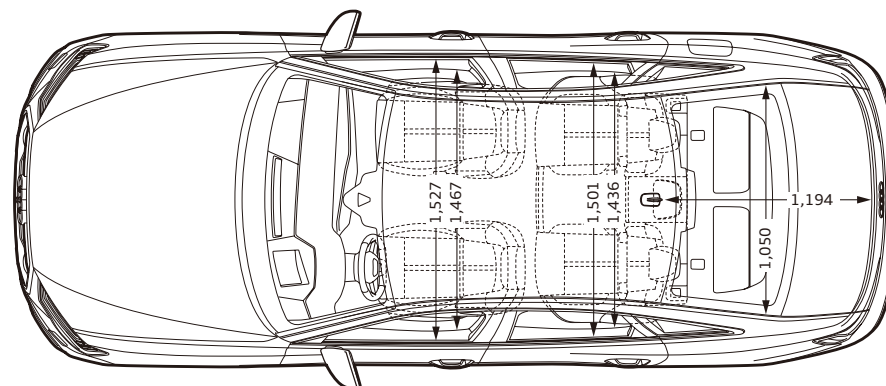
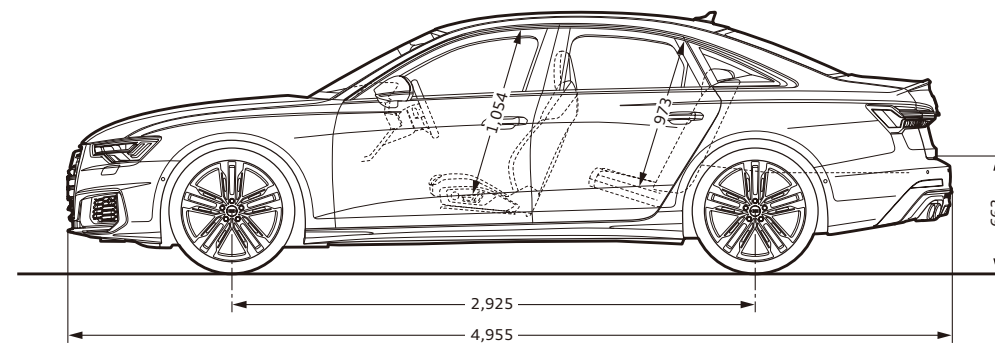
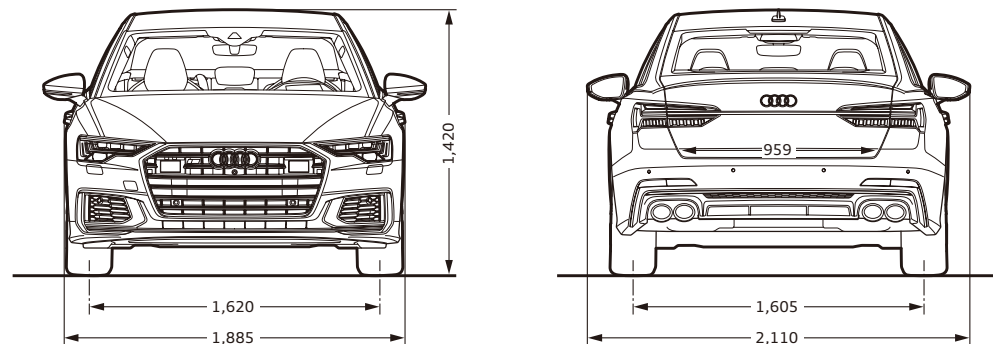

*1 ダンピングコントロールサスペンション装着車の場合+10mmとなります。*2 S lineパッケージ装着車の場合+10mmとなります。*単位：mm イラストは欧州仕様車となります。車両は日本仕様とは異なります。

Audi A6 Avant

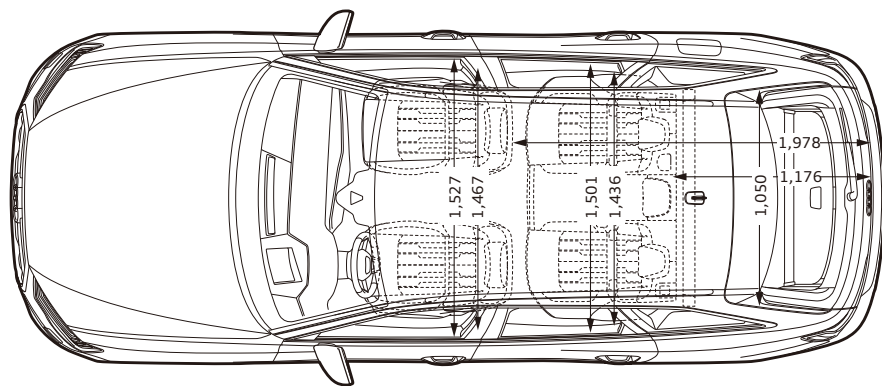
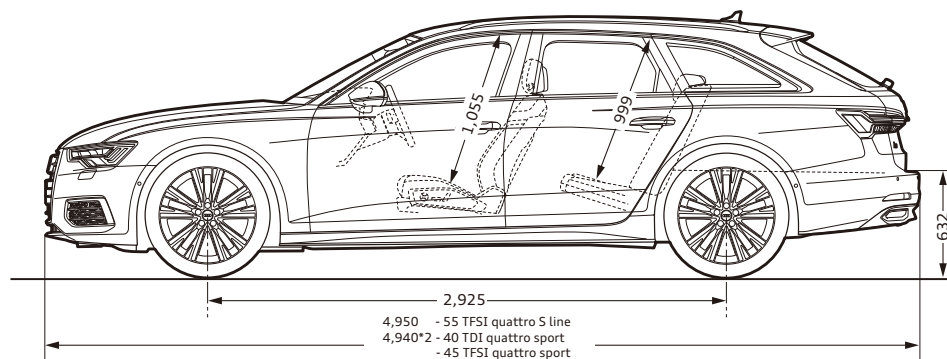
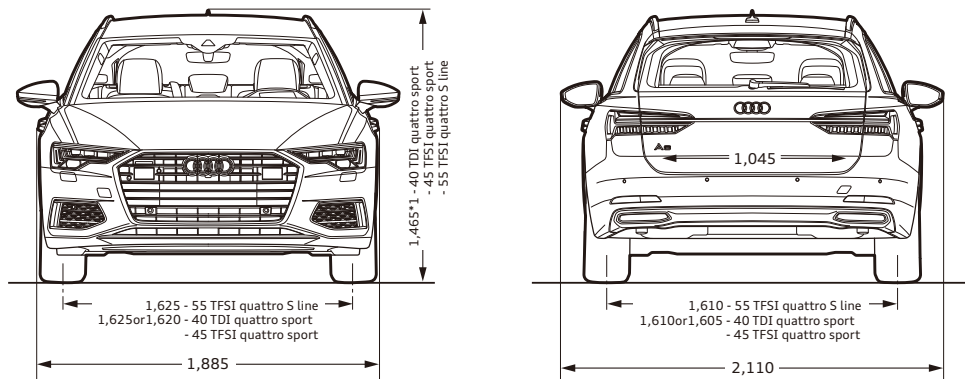

Audi S6 Avant

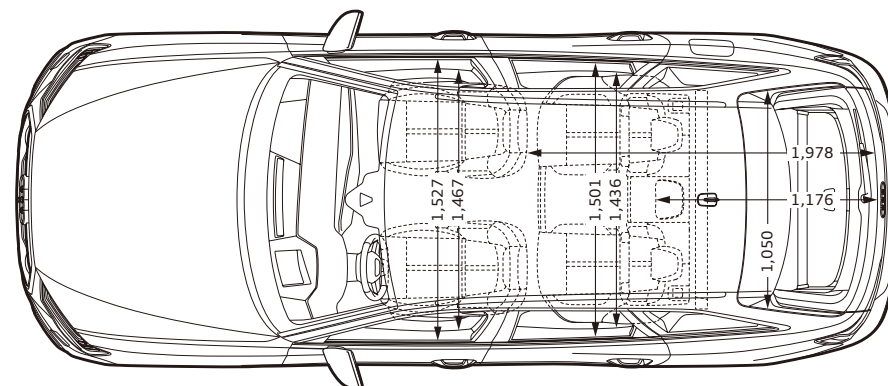
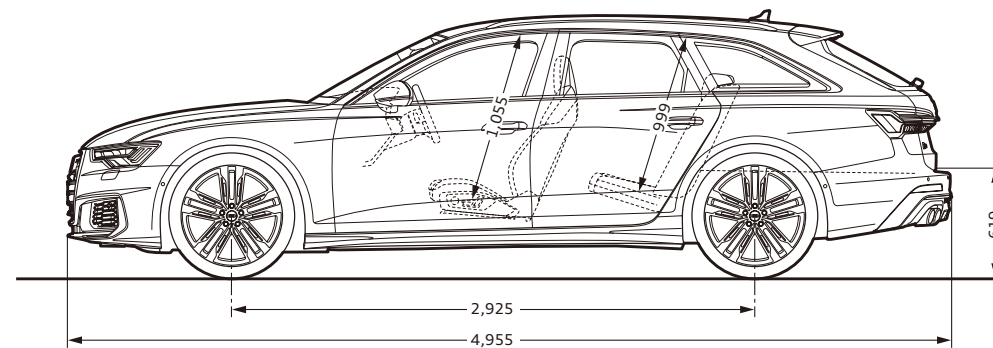
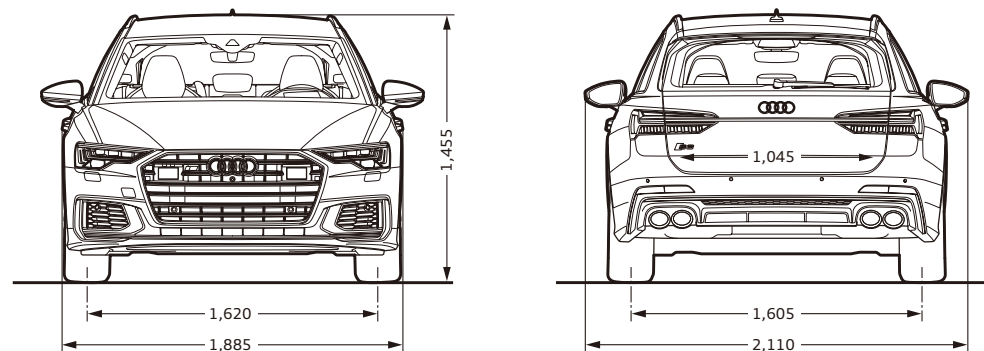

*1 ダンピングコントロールサスペンション装着車の場合+10mmとなります。*2 S lineパッケージ装着車の場合+10mmとなります。 ※単位：mm イラストは欧州仕様車となります。車両は日本仕様とは異なります。

			A6 40 TDI quattro sport	A6 45 TFSI quattro sport	A6 55 TFSI quattro S line	S6
			4A2BIY	4A2B7Y	4A2B2Y	4A2SFA
エクステリア	ヘッドライト	LEDヘッドライト	●	●	●	●
	ヘッドライトシステム	HDマトリクスLEDヘッドライト	○	○	●	●
	ヘッドライトウォッシャー	ヘッドライトウォッシャー	○	○	●	●
	ヘッドライトアクティベーション	デイトタイムランニングライト	●	●	●	●
	テールライト	LEDリヤコンビネーションライト	●	●	—	—
		LEDリヤコンビネーションライト/ダイナミックターンインディケーター	○	○	●	●
	スペシャルエクステリアパーツ	エクステリアミラーハウジング ボディカラー	●	●	●	—
		エクステリアミラーハウジング アルミニウムルック	—	—	—	●
	バンパーシステム	スポーツバンパー	●	●	—	—
		S lineバンパー	○	○	●	—
		Sバンパー	—	—	—	●
	エクステリアミラー	エクステリアミラー 電動調整&格納機能 自動防眩機能 メモリー機能 ヒーター	●	●	●	●
	ホイール	アルミホイール5アームデザイン 8J×18	●	●	—	—
		アルミホイール5アームダイナミックデザイン 8.5J×19	○	○	●	—
		アルミホイール 5アームデザイン Sデザイン 8.5J×20	—	—	—	●
タイヤ	225/55R18	●	●	—	—	
	245/45R19	○	○	●	—	
	255/40R20	—	—	—	●	
スペアホイール/ブレークダウンセット	タイヤリペアキット	●	●	●	●	
インテリア	フロントシート	スポーツシート (フロント)	●	●	●	—
		Sスポーツシート (フロント)	—	—	—	●
	シート素材	バルコナレザー	●	●	—	—
		バルコナレザー S line/ Sロゴ	○	○	●	●
	追加レザーアイテム	アーティフィシャルレザー (ドアアームレスト/センターコンソール)	●	●	●	●
	フロントシート調整機能	電動調整機能 (フロント) メモリー機能 (ドライバーサイド)	●	●	●	●
	ランバーサポート	ランバーサポート 4ウェイ	●	●	●	●
	リヤシート	3分割可倒式リヤシート (リヤ3名乗車)	●	●	●	●
	シートヒーター	シートヒーター (フロント)	●	●	●	●
	シートベルトモニタリング	シートベルトモニタリング	●	●	●	●

			A6 40 TDI quattro sport	A6 45 TFSI quattro sport	A6 55 TFSI quattro S line	S6
			4A2BIY	4A2B7Y	4A2B2Y	4A2SFA
インテリア	デコラティブパネル	デコラティブパネル アルミニウムフラグメント	●	●	—	—
		デコラティブパネル マットブラッシュドアルミニウム	○	○	●	●
	ドアシルプレート	ドアシルトリム アルミニウム	●	●	—	—
		ドアシルトリム S/S line ロゴ	○	○	●	●
	ステアリングホイール	ステアリングホイール 3スポーク レザー マルチファンクション パドルシフト	●	●	●	●
	ステアリング調整機能	チルト/テレスコピクステアリングコラム	●	●	●	●
	ナビゲーションシステム	MMIナビゲーション	●	●	●	●
	テレマティクス	ハンズフリー (Bluetooth)	●	●	●	●
	コネクタパッケージ	Audi connect	●	●	●	●
		スマートフォンインターフェイス	●	●	●	●
		Audi connect セーフティ&サービス	●	●	●	●
	マルチファンクションディスプレイ/トリップコンピューター	バーチャルコックピットプラス	●	●	●	—
		バーチャルコックピット	—	—	—	●
	エレクトリックインターフェイス	オーディオミュージックインターフェイス	●	●	●	●
	TV	TVチューナー	●	●	●	●
	スピーカーシステム	オーディオサウンドシステム (10スピーカー)	●	●	●	●
	オートクローズングドア	パワークローズングドア	○	○	○	●
	ヘッドライニング	標準ヘッドライニング	●	●	—	—
		ヘッドライニング ブラック	○	○	●	●
	ヒーティング/エアコンディショニングシステム	デラックスオートマチックエアコンディショナー	●	●	●	—
4ゾーンデラックスオートマチックエアコンディショナー		○	○	○	●	
ルームミラー	ルームミラー 自動防眩	●	●	●	●	
インテリアライティング	アンビエントライティング	●	●	—	—	
	マルチカラーアンビエントライティング	○	○	●	●	
センターアームレスト	センターアームレスト (フロント)	●	●	●	●	

			A6 40 TDI quattro sport	A6 45 TFSI quattro sport	A6 55 TFSI quattro S line	S6
			4A2BIY	4A2B7Y	4A2B2Y	4A2SFA
エンジン/シャシー/ サスペンション関連	サスペンション	スポーツサスペンション アダプティブエアサスペンション	● —	● —	● —	— ●
	ステアリング	エレクトロメカニカル パワーステアリング	●	●	●	●
	シャシーコントロール	オーディオドライブセレクト	●	●	●	●
	ツールキット	ツールキット	●	●	●	●
	スタートストップシステム/エナジーリカバリー	スタートストップシステム エナジーリカバリーシステム	●	●	●	●
セーフティ/ セキュリティ	セーフティシステム	オーディオプレセンス リヤ	●	●	●	●
	カメラ/ディスタンスセンサー	カメラ/ディスタンスセンサー ドライバーアシスタンスシステム用	●	●	●	●
	カメラシステム/アクシデントセンサー	リヤビューカメラ	●	●	●	●
	クルーズコントロール	アダプティブドライブアシスト	●	●	●	●
	ヘディングコントロール	オーディオアクティブレーンアシスト	●	●	●	●
	フロントアシスト	オーディオプレセンス シティ	●	●	●	●
	ドライバーアシスト	オーディオサイドアシスト	●	●	●	●
	エアバッグ (フロント)	エアバッグ (フロント) 助手席エアバッグカットオフスイッチ付	●	●	●	●
	サイドエアバッグ	サイドエアバッグ (フロント) サイドガード (フロント/リヤ ヘッドエアバッグ)	●	●	●	●
	盗難防止装置	イモビライザー	●	●	●	—
		イモビライザー/盗難警報装置	—	—	—	●
	パーキングエイド	オーディオパーキングシステム	●	●	●	●
	タイヤプレッシャーワーニングライト	タイヤプレッシャーワーニング	●	●	●	●
	トランクリッド/テールゲート操作	トランクリッドオープナー	●	●	●	●
ドア/トランク ロックシステム	アドバンストキーシステム	●	●	●	—	
	アドバンストキーシステム (デッドロック機能付)	—	—	—	●	

			A6 Avant 40 TDI quattro sport	A6 Avant 45 TFSI quattro sport	A6 Avant 55 TFSI quattro S line	S6 Avant
			4A5BIY	4A5B7Y	4A5B2Y	4A5SFA
エクステリア	ヘッドライト	LEDヘッドライト	●	●	●	●
	ヘッドライトシステム	HDマトリクスLEDヘッドライト	○	○	●	●
	ヘッドライトウォッシャー	ヘッドライトウォッシャー	○	○	●	●
	ヘッドライトアクティベーション	デイトタイムランニングライト	●	●	●	●
	テールライト	LEDリヤコンビネーションライト	●	●	—	—
		LEDリヤコンビネーションライト/ダイナミックターンインディケーター	○	○	●	●
	スペシャルエクステリアパーツ	エクステリアミラーハウジング ボディカラー	●	●	●	—
		エクステリアミラーハウジング アルミニウムルック	—	—	—	●
	バンパーシステム	スポーツバンパー	●	●	—	—
		S lineバンパー	○	○	●	—
		Sバンパー	—	—	—	●
	エクステリアミラー	エクステリアミラー 電動調整&格納機能 自動防眩機能 メモリー機能 ヒーター	●	●	●	●
	ルーフレール	ルーフレール(アルミニウム)	●	●	●	●
	ホイール	アルミホイール5アームデザイン 8]×18	●	●	—	—
		アルミホイール5アームダイナミックデザイン 8.5]×19	○	○	●	—
		アルミホイール 5アームデザイン Sデザイン 8.5]×20	—	—	—	●
タイヤ	225/55R18	●	●	—	—	
	245/45R19	○	○	●	—	
	255/40R20	—	—	—	●	
スペアホイール/ブレイクダウンセット	タイヤリペアキット	●	●	●	●	
インテリア	フロントシート	スポーツシート (フロント)	●	●	●	—
		Sスポーツシート (フロント)	—	—	—	●
	シート素材	バルコナレザー	●	●	—	—
		バルコナレザー S line/ Sロゴ	○	○	●	●
	追加レザーアイテム	アーティフィシャルレザー (ドアアームレスト/センターコンソール)	●	●	●	●
	フロントシート調整機能	電動調整機能 (フロント) メモリー機能 (ドライバーサイド)	●	●	●	●
	ランバーサポート	ランバーサポート 4ウェイ	●	●	●	●
	リヤシート	3分割可倒式リヤシート (リヤ3名乗車)	●	●	●	●
	シートヒーター	シートヒーター (フロント)	●	●	●	●
	シートベルトモニタリング	シートベルトモニタリング	●	●	●	●

Audi A6/S6 Avant Equipment 主要装備

●標準装備 ○オプション

			A6 Avant 40 TDI quattro sport	A6 Avant 45 TFSI quattro sport	A6 Avant 55 TFSI quattro S line	S6 Avant
			4A5BIY	4A5B7Y	4A5B2Y	4A5SFA
インテリア	デコラティブパネル	デコラティブパネル アルミニウムフラグメント	●	●	—	—
		デコラティブパネル マットブラッシュドアルミニウム	○	○	●	●
	ドアシルプレート	ドアシルトリム アルミニウム	●	●	—	—
		ドアシルトリム S/S line ロゴ	○	○	●	●
	ステアリングホイール	ステアリングホイール 3スポーク レザー マルチファンクション パドルシフト	●	●	●	●
	ステアリング調整機能	チルト/テレスコピックステアリングコラム	●	●	●	●
	ナビゲーションシステム	MMIナビゲーション	●	●	●	●
	テレマティクス	ハンズフリー (Bluetooth)	●	●	●	●
	コネクタパッケージ	Audi connect	●	●	●	●
		スマートフォンインターフェイス	●	●	●	●
		Audi connect セーフティ&サービス	●	●	●	●
	マルチファンクションディスプレイ/トリップコンピューター	バーチャルコックピットプラス	●	●	●	—
		バーチャルコックピット	—	—	—	●
	エレクトリックインターフェイス	オーディオミュージックインターフェイス	●	●	●	●
	TV	TVチューナー	●	●	●	●
	スピーカーシステム	オーディオサウンドシステム (10スピーカー)	●	●	●	●
	オートクロージングドア	パワークロージングドア	○	○	○	●
	ヘッドライニング	標準ヘッドライニング	●	●	—	—
		ヘッドライニング ブラック	○	○	●	●
	ヒーティング/エアコンディショニングシステム	デラックスオートマチックエアコンディショナー	●	●	●	—
4ゾーンデラックスオートマチックエアコンディショナー		○	○	○	●	
ルームミラー	ルームミラー 自動防眩	●	●	●	●	
インテリアライティング	アンビエントライティング	●	●	—	—	
	マルチカラーアンビエントライティング	○	○	●	●	
センターアームレスト	センターアームレスト (フロント)	●	●	●	●	

			A6 Avant 40 TDI quattro sport	A6 Avant 45 TFSI quattro sport	A6 Avant 55 TFSI quattro S line	S6 Avant
			4A5BIY	4A5B7Y	4A5B2Y	4A5SFA
エンジン/シャシー/ サスペンション関連	サスペンション	スポーツサスペンション アダプティブエアサスペンション	● —	● —	● —	— ●
	ステアリング	エレクトロメカニカル パワーステアリング	●	●	●	●
	シャシーコントロール	オーディオドライブセレクト	●	●	●	●
	ツールキット	ツールキット	●	●	●	●
	スタートストップシステム/エナジーリカバリー	スタートストップシステム エナジーリカバリーシステム	●	●	●	●
セーフティ/ セキュリティ	セーフティシステム	オーディブレセンス リヤ	●	●	●	●
	カメラ/ディスタンスセンサー	カメラ/ディスタンスセンサー ドライバーアシスタンスシステム用	●	●	●	●
	カメラシステム/アクシデントセンサー	リヤビューカメラ	●	●	●	●
	クルーズコントロール	アダプティブドライブアシスト	●	●	●	●
	ヘディングコントロール	オーディオアクティブレーンアシスト	●	●	●	●
	フロントアシスト	オーディブレセンス シティ	●	●	●	●
	ドライバーアシスト	オーディオサイドアシスト	●	●	●	●
	エアバッグ (フロント)	エアバッグ (フロント) 助手席エアバッグカットオフスイッチ付	●	●	●	●
	サイドエアバッグ	サイドエアバッグ (フロント) サイドガード (フロント/リヤ ヘッドエアバッグ)	●	●	●	●
	盗難防止装置	イモビライザー	●	●	●	—
		イモビライザー/盗難警報装置	—	—	—	●
	パーキングエイド	オーディオパーキングシステム	●	●	●	●
	タイヤプレッシャーワーニングライト	タイヤプレッシャーワーニング	●	●	●	●
	トランクリッド/テールゲート操作	オートマチックテールゲート	●	●	●	●
ドア/トランク ロックシステム	アドバンストキーシステム	●	●	●	—	
	アドバンストキーシステム (デッドロック機能付)	—	—	—	●	

Audi A6/S6 Models モデル

モデル	モデルコード	車両本体価格	消費税抜き本体価格	リサイクル料金*
A6 40 TDI quattro sport	4A2BIY	¥7,590,000	¥6,900,000	¥16,170
A6 45 TFSI quattro sport	4A2B7Y	¥7,890,000	¥7,172,728	¥16,170
A6 55 TFSI quattro S line	4A2B2Y (オーダーコード: WSQ/WQS/PQD/ N2R/PXC/STG/42D)	¥10,450,000	¥9,500,000	¥17,440
S6	4A2SFA	¥13,030,000	¥11,845,455	¥17,100

* 預託時に別途、国の認可を受けた情報管理料金と資金管理料金が必要となります。

Audi A6/S6 Colours カラー

○オプション

カラー	エクステリア コード	A6 40 TDI quattro sport	A6 45 TFSI quattro sport	A6 55 TFSI quattro S line	S6	オプション価格	消費税抜きオプション価格
		4A2BIY	4A2B7Y	4A2B2Y	4A2SFA		
ブリリアントブラック	A2A2	○	○	○	—	¥0	¥0
ミトスブラックM	0E0E	○	○	○	—	¥90,000	¥81,819
ミトスブラックM	0E0E	—	—	—	○	¥0	¥0
グレイシアホワイトM	2Y2Y	○	○	○	—	¥90,000	¥81,819
グレイシアホワイトM	2Y2Y	—	—	—	○	¥0	¥0
ファーマメントブルーM	5U5U	○	○	○	—	¥90,000	¥81,819
ファーマメントブルーM	5U5U	—	—	—	○	¥0	¥0
デイトナグレーPE	6Y6Y	○	○	○	—	¥90,000	¥81,819
デイトナグレーPE	6Y6Y	—	—	—	○	¥0	¥0
フロレットシルバーM	L5L5	○	○	○	—	¥90,000	¥81,819
フロレットシルバーM	L5L5	—	—	—	○	¥0	¥0
カラットベージュM	N3N3	○	○	○	—	¥90,000	¥81,819
カラットベージュM	N3N3	—	—	—	○	¥0	¥0
ナバーラブルーM	2D2D	—	—	—	○	¥0	¥0
タンゴレッドM	Y1Y1	○	○	○	—	¥90,000	¥81,819
タンゴレッドM	Y1Y1	—	—	—	○	¥0	¥0

Audi A6/S6 Optional Equipment オプション

●標準装備 ○オプション

オプション	キー オーダー コード	補助 オーダー コード	A6 40 TDI quattro sport	A6 45 TFSI quattro sport	A6 55 TFSI quattro S line	S6	オプション価格	消費税抜きオプション価格
			4A2BIY	4A2B7Y	4A2B2Y	4A2SFA		
S line パッケージ ・S line エクステリア ・アルミホイール5アームダイナミックデザイン8.5J×19 ・デコラティブパネル マットブラッシュアルミニウム ・ヘッドライニング ブラック ・バルコナレザー S lineロゴ ・マルチカラーアンビエントライティング ・HDマトリクスLEDヘッドライト ・サラウンドビューカメラ ・パークアシストプラス ・電動チルト/テレスコピックステアリングシステム ・電動トランクリッド	WHJ	WQS/ PQD/ N2R/ PXC/ PCV/ STG/ 42D	○	—	—	—	¥430,000	¥390,910
S line パッケージ ・S line エクステリア ・アルミホイール5アームダイナミックデザイン8.5J×19 ・デコラティブパネル マットブラッシュアルミニウム ・ヘッドライニング ブラック ・バルコナレザー S lineロゴ ・マルチカラーアンビエントライティング ・HDマトリクスLEDヘッドライト ・サラウンドビューカメラ ・カーブストーンアシスト ・電動チルト/テレスコピックステアリングシステム ・電動トランクリッド	WHJ	WQS/ PQD/ N2R/ PXC/ PCZ/ STG/ 42D	—	○	—	—	¥430,000	¥390,910
パークアシストパッケージ ・サラウンドビューカメラ ・パークアシストプラス	PCV	—	○	—	○	○	¥50,000	¥45,455
ライティングパッケージ ・HDマトリクスLEDヘッドライト ・マルチカラーアンビエントライティング	PXC	QQ2	○	○	●	●	¥340,000	¥309,091
電動チルト/テレスコピックステアリングシステム	2C7	—	—	—	○	○	¥60,000	¥54,546
電動トランクリッド	4E7	—	—	—	○	○	¥80,000	¥72,728

Audi A6/S6 Special Optional Equipment スペシャルオプション(受注生産)

●標準装備 ○オプション

スペシャルオプション(受注生産)	キー オーダー コード	補助 オーダー コード	A6 40 TDI quattro sport	A6 45 TFSI quattro sport	A6 55 TFSI quattro S line	S6	オプション価格	消費税抜きオプション価格
			4A2BIY	4A2B7Y	4A2B2Y	4A2SFA		
フロントクロストラフィックアシスト	PCM	—	○	○	○	○	¥70,000	¥63,637
ドライビングパッケージ ・ダイナミックオールホイールステアリング ・ダンピングコントロールサスペンション	PHZ	1BL	○	○	○	—	¥400,000	¥363,637
ドライビングパッケージ ・ダイナミックオールホイールステアリング ・リヤスポーツディファレンシャル	PHZ	GH2	—	—	—	○	¥490,000	¥445,455
S line plus パッケージ (S line/パッケージの選択必須) ・コンフォートシート (フロント) ・バルコナレザ/ミラノレザ ・シートベンチレーション/マッサージ (フロント) ・シートメモリー (フロント)	PS8	NOK/ PV6/ 4D8	○	○	○	—	¥300,000	¥272,728
4ゾーンデラックスオートマチックエアコンディショナー	9AQ	—	○	○	○	●	¥120,000	¥109,091
オーディオプレゼンスベースック(リヤシート)/リヤサイドエアバッグ	4X9	—	○	○	○	○	¥110,000	¥100,000
サンルーフ	3FB	—	○	○	○	○	¥260,000	¥236,364
パワークロージングドア	GZ2	—	○	○	○	●	¥100,000	¥90,910
サンブラインド(リヤドア/電動、リヤウインドウ/電動)	3Y5	—	○	○	○	●	¥80,000	¥72,728
アダプティブウインドウワイパー	9PF	—	○	○	○	○	¥60,000	¥54,546
エクステンディッドフルレザパッケージ	7HF	—	○	○	○	○	¥140,000	¥127,273
シートヒーター (リヤ) (4 zone A/Cの選択必須)	4A4	—	○	○	○	○	¥60,000	¥54,546
エアクオリティパッケージ (4 zone A/Cの選択必須)	2V9	—	○	○	○	○	¥70,000	¥63,637
ステアリングホイール3スポークマルチファンクション パドルシフト ヒーター	1XP	—	○	○	○	—	¥20,000	¥18,182
Bang & Olufsen 3D サウンドシステム (16スピーカー)	9V5	—	○	○	○	○	¥180,000	¥163,637
プライバシーガラス	QL5	—	○	○	○	○	¥70,000	¥63,637
エクステンディッドアルミニウムブラック/ ブラックガラスルックコントロールパネル	GS5	—	○	○	○	○	¥50,000	¥45,455
ワイヤレスチャージング	9ZV	—	○	○	○	○	¥50,000	¥45,455
ブラックスタイリングパッケージ ・ブラックスタイリング ・エクステリアミラーハウジングブラック (エクステリアカラー ミトスブラックには含まれません)	4ZD	6FJ	○	○	○	○	¥110,000	¥100,000
左ハンドル	L0L	—	—	—	—	○	¥0	¥0
カラードブレーキキャリパー レッド	PC2	—	—	—	—	○	¥70,000	¥63,637
セラミックブレーキ	PC5	—	—	—	—	○	¥1,200,000	¥1,090,910
デコラティブパネル カーボン ツイル	5MK	—	—	—	—	○	¥120,000	¥109,091
アルミホイール10Yスポークデザイン 8.5J×21 (S line/パッケージ選択時)	42V	—	○	○	○	—	¥320,000	¥290,910
アルミホイール10Yスポークデザイン 8.5J×21	42V	—	○	○	—	—	¥450,000	¥409,091
アルミホイール 5ツインスポークVデザイン 8.5J×21	44Z	—	—	—	—	○	¥210,000	¥190,910

Audi A6/S6 Avant Models モデル

モデル	モデルコード	車両本体価格	消費税抜き本体価格	リサイクル料金*
A6 Avant 40 TDI quattro sport	4A5BIY	¥7,950,000	¥7,227,273	¥17,100
A6 Avant 45 TFSI quattro sport	4A5B7Y	¥8,250,000	¥7,500,000	¥16,170
A6 Avant 55 TFSI quattro S line	4A5B2Y (オーダーコード: WSQ/WQS/PQD/ N2R/PXC/STG/42D)	¥10,810,000	¥9,827,273	¥17,440
S6 Avant	4A5SFA	¥13,390,000	¥12,172,728	¥17,100

* 預託時に別途、国の認可を受けた情報管理料金と資金管理料金が必要となります。

Audi A6/S6 Avant Colours カラー

○オプション

カラー	エクステリア コード	A6 Avant 40 TDI quattro sport	A6 Avant 45 TFSI quattro sport	A6 Avant 55 TFSI quattro S line	S6 Avant	オプション価格	消費税抜きオプション価格
		4A5BIY	4A5B7Y	4A5B2Y	4A5SFA		
ブリリアントブラック	A2A2	○	○	○	—	¥0	¥0
ミトスブラックM	0E0E	○	○	○	—	¥90,000	¥81,819
ミトスブラックM	0E0E	—	—	—	○	¥0	¥0
グレイシアホワイトM	2Y2Y	○	○	○	—	¥90,000	¥81,819
グレイシアホワイトM	2Y2Y	—	—	—	○	¥0	¥0
ファーマメントブルーM	5U5U	○	○	○	—	¥90,000	¥81,819
ファーマメントブルーM	5U5U	—	—	—	○	¥0	¥0
デイトナグレーPE	6Y6Y	○	○	○	—	¥90,000	¥81,819
デイトナグレーPE	6Y6Y	—	—	—	○	¥0	¥0
フロレットシルバーM	L5L5	○	○	○	—	¥90,000	¥81,819
フロレットシルバーM	L5L5	—	—	—	○	¥0	¥0
カラットベージュM	N3N3	○	○	○	—	¥90,000	¥81,819
カラットベージュM	N3N3	—	—	—	○	¥0	¥0
ナバーラブルーM	2D2D	—	—	—	○	¥0	¥0
タンゴレッドM	Y1Y1	○	○	○	—	¥90,000	¥81,819
タンゴレッドM	Y1Y1	—	—	—	○	¥0	¥0

Audi A6/S6 Avant Optional Equipment オプション

●標準装備 ○オプション

オプション	キー オーダー コード	補助 オーダー コード	A6 Avant 40 TDI quattro sport	A6 Avant 45 TFSI quattro sport	A6 Avant 55 TFSI quattro S line	S6 Avant	オプション価格	消費税抜きオプション価格
			4A5BIY	4A5B7Y	4A5B2Y	4A5SFA		
S line パッケージ ・S line エクステリア ・アルミホイール5アームダイナミックデザイン8.5J×19 ・デコラティブパネル マットブラッシュアルミニウム ・ヘッドライニング ブラック ・バルコナレザー S lineロゴ ・マルチカラーアンビエントライティング ・HDマトリクスLEDヘッドライト ・サラウンドビューカメラ ・パークアシストプラス ・電動チルト/テレスコピックステアリングシステム	WHJ	WQS/ PQD/ N2R/ PXC/ PCV/ STG/ 42D	○	—	—	—	¥430,000	¥390,910
S line パッケージ ・S line エクステリア ・アルミホイール5アームダイナミックデザイン8.5J×19 ・デコラティブパネル マットブラッシュアルミニウム ・ヘッドライニング ブラック ・バルコナレザー S lineロゴ ・マルチカラーアンビエントライティング ・HDマトリクスLEDヘッドライト ・サラウンドビューカメラ ・カーブストーンアシスト ・電動チルト/テレスコピックステアリングシステム	WHJ	WQS/ PQD/ N2R/ PXC/ PCZ/ STG/ 42D	—	○	—	—	¥430,000	¥390,910
パークアシストパッケージ ・サラウンドビューカメラ ・パークアシストプラス	PCV	—	○	—	○	○	¥50,000	¥45,455
ライティングパッケージ ・HDマトリクスLEDヘッドライト ・マルチカラーアンビエントライティング	PXC	QQ2	○	○	—	—	¥340,000	¥309,091
電動チルト/テレスコピックステアリングシステム	2C7	—	—	—	○	○	¥60,000	¥54,546

Audi A6/S6 Avant Special Optional Equipment スペシャルオプション(受注生産)

●標準装備 ○オプション

スペシャルオプション(受注生産)	キー オーダー コード	補助 オーダー コード	A6 Avant 40 TDI quattro sport	A6 Avant 45 TFSI quattro sport	A6 Avant 55 TFSI quattro S line	S6 Avant	オプション価格	消費税抜きオプション価格
			4A5BIY	4A5B7Y	4A5B2Y	4A5SFA		
フロントクロストラフィックアシスト	PCM	-	○	○	○	○	¥70,000	¥63,637
ドライビングパッケージ ・ダイナミックオールホイールステアリング ・ダンピングコントロールサスペンション	PHZ	1BL	○	○	○	-	¥400,000	¥363,637
ドライビングパッケージ ・ダイナミックオールホイールステアリング ・リヤスポーツディファレンシャル	PHZ	GH2	-	-	-	○	¥490,000	¥445,455
S line plus パッケージ (S lineパッケージの選択必須) ・コンフォートシート (フロント) ・バルコナレザー/ミラノレザー ・シートベンチレーション/マッサージ (フロント) ・シートメモリー (フロント)	PSB	NOK/ PV6/ 4D8	○	○	○	-	¥300,000	¥272,728
4ゾーンデラックスオートマチックエアコンディショナー	9AQ	-	○	○	○	●	¥120,000	¥109,091
オーディオプレゼンスベシク(リヤシート)/リヤサイドエアバッグ	4X9	-	○	○	○	○	¥110,000	¥100,000
パノラマサンルーフ	3FU	-	○	○	○	○	¥260,000	¥236,364
パワークロージングドア	GZ2	-	○	○	○	●	¥100,000	¥90,910
サンブラインド(リヤドア/アウインドウ/手動)	3Y4	-	○	○	○	●	¥30,000	¥27,273
アダプティブアウインドウワイパー	9PF	-	○	○	○	○	¥60,000	¥54,546
エクステンデッドフルレザーパッケージ	7HF	-	○	○	○	○	¥140,000	¥127,273
シートヒーター (リヤ) (4 zone A/Cの選択必須)	4A4	9AQ	○	○	○	○	¥60,000	¥54,546
エアクオリティパッケージ(4 zone A/Cの選択必須)	2V9	9AQ	○	○	○	○	¥70,000	¥63,637
ステアリングホイール3スポークマルチファンクション パドルシフト ヒーター	1XP	-	○	○	○	-	¥20,000	¥18,182
Bang & Olufsen 3D サウンドシステム (16スピーカー)	9V5	-	○	○	○	○	¥120,000	¥109,091
プライバシーガラス	QL5	-	○	○	○	○	¥70,000	¥63,637
エクステンデッドアルミニウムブラック/ ブラックガラスルックコントロールパネル	GS5	-	○	○	○	○	¥50,000	¥45,455
ワイヤレスチャージング	9ZV	-	○	○	○	○	¥50,000	¥45,455
ブラックスタイリングパッケージ ・ブラックスタイリング ・エクステリアミラーハウジングブラック (エクステリアカラー ミトスブラックには含まれません) ・ルーフレール(ブラック)	4ZD	6F/ 352	○	○	○	○	¥110,000	¥100,000
左ハンドル	L0L	-	-	-	-	○	¥0	¥0
カラードブレーキキャリパー レッド	PC2	-	-	-	-	○	¥70,000	¥63,637
セラミックブレーキ	PC5	-	-	-	-	○	¥1,200,000	¥1,090,910
デコラティブパネル カーボン ツイル	5MK	-	-	-	-	○	¥120,000	¥109,091
アルミホイール10Vスポークデザイン 8.5J×21 (S lineパッケージ選択時)	42V	-	○	○	○	-	¥320,000	¥290,910
アルミホイール10Vスポークデザイン 8.5J×21	42V	-	○	○	-	-	¥450,000	¥409,091
アルミホイール 5ツインスポークVデザイン 8.5J×21	44Z	-	-	-	-	○	¥210,000	¥190,910

Audi A6/S6 Combination Menu

○ 組合せ可 ー 設定無し

				ボディカラー	ブリリアントブラック	ミストブラックM	グレイシア ホワイトM	ファーマメント ブルーM	デイトナグレーPE	フロレット シルバーM	カラットペーージュM	ナバーラブルーM	タンゴレッドM			
				エクステリア コード	A2A2	0E0E	2Y2Y	5U5U	6Y6Y	L5L5	N3N3	2D2D	Y1Y1			
モデル名	モデルコード	シート形状	シート生地	インテリア コード												
A6 40 TDI quattro sport	4A2BIY	スポーツシート (フロント)	バルコナレザー S lineロゴ	TJ	○	○	○	○	○	○	○	○	ー	○		
				MZ	○	○	○	○	○	○	○	○	○	ー	○	
		コンフォートシート (フロント)	バルコナレザー/ ミラノレザー	FZ	○	○	○	○	○	ー	○	○	○	ー	ー	
				ML	○	○	○	○	○	ー	○	○	○	ー	ー	
A6 45 TFSI quattro sport	4A2B7Y	スポーツシート (フロント)	バルコナレザー S lineロゴ	TJ	○	○	○	○	○	○	○	○	○	ー	○	
				MZ	○	○	○	○	○	○	○	○	○	○	ー	○
		コンフォートシート (フロント)	バルコナレザー/ ミラノレザー	FZ	○	○	○	○	○	ー	○	○	○	○	ー	ー
				ML	○	○	○	○	○	ー	○	○	○	○	ー	ー
A6 55 TFSI quattro S line	4A2B2Y	スポーツシート (フロント)	バルコナレザー S lineロゴ	MZ	○	○	○	○	○	○	○	○	○	ー	○	
				TJ	○	○	○	○	○	○	○	○	○	ー	○	
		コンフォートシート (フロント)	バルコナレザー/ ミラノレザー	MZ	○	○	○	○	○	ー	○	○	○	ー	ー	
S6	4A2SFA	Sスポーツシート (フロント)	バルコナレザー S ロゴ	MD	ー	○	○	○	○	○	○	○	○	○		
				MZ	ー	○	○	○	○	○	○	○	○	○	○	
				TJ	ー	○	○	○	○	○	○	○	○	○	○	

Audi A6/S6 Combination Menu

エクステリアコード	カラー
A2A2	ブリリアントブラック
0E0E	ミトスブラックM
2Y2Y	グレイシアホワイトM
5U5U	ファーマメントブルーM
6Y6Y	デイトナグレーPE
L5L5	フロレットシルバーM
N3N3	カラットベージュM
2D2D	ナバーラブルーM
Y1Y1	タンゴレッドM

M：メタリック
PE：パールエフェクト

インテリアコード	シート - ドアトリム	ダッシュボード上部 - 下部	カーペット	天井
FZ	ブラック - グレー	ブラック - ブラック	ブラック	ルナシルバー
MD	アラスレッド(アガットグレー)-ブラック	ブラック - ブラック	ブラック	ブラック
ML	オカピブラウン - ブラック	ブラック - ブラック	ブラック	ルナシルバー
MZ	ブラック(ロックグレー-ステッチ) - ブラック	ブラック - ブラック	ブラック	ブラック
TJ	ローターグレー(アンスラサイト) - ブラック	ブラック - ブラック	ブラック	ブラック

Audi A6/S6 Avant Combination Menu

○ 組合せ可 ー 設定無し

				ボディカラー	ブリリアントブラック	ミストブラックM	グレイシア ホワイトM	ファーマメント ブルーM	デイトナグレーPE	フロレット シルバーM	カラットペーージュM	ナバーラブルーM	タンゴレッドM	
				エクステリア コード	A2A2	0E0E	2Y2Y	5U5U	6Y6Y	L5L5	N3N3	2D2D	Y1Y1	
モデル名	モデルコード	シート形状	シート生地	インテリア コード										
A6 Avant 40 TDI quattro sport	4A5BIY	スポーツシート (フロント)	バルコナレザ- S lineロゴ	TJ	○	○	○	○	○	○	○	○	○	
				MZ	○	○	○	○	○	○	○	○	○	○
		コンフォートシート (フロント)	バルコナレザ-/ ミラノレザ-	FZ	○	○	○	○	○	○	○	○	○	○
				ML	○	○	○	○	○	○	○	○	○	○
A6 Avant 45 TFSI quattro sport	4A5B7Y	スポーツシート (フロント)	バルコナレザ- S lineロゴ	TJ	○	○	○	○	○	○	○	○	○	
				MZ	○	○	○	○	○	○	○	○	○	
		コンフォートシート (フロント)	バルコナレザ-/ ミラノレザ-	FZ	○	○	○	○	○	○	○	○	○	○
				ML	○	○	○	○	○	○	○	○	○	○
A6 Avant 55 TFSI quattro S line	4A5B2Y	スポーツシート (フロント)	バルコナレザ- S lineロゴ	MZ	○	○	○	○	○	○	○	○	○	
				TJ	○	○	○	○	○	○	○	○	○	
		コンフォートシート (フロント)	バルコナレザ-/ ミラノレザ-	MZ	○	○	○	○	○	○	○	○	○	
S6 Avant	4A5SFA	Sスポーツシート (フロント)	バルコナレザ- Sロゴ	MD	○	○	○	○	○	○	○	○	○	
				MZ	○	○	○	○	○	○	○	○	○	
				TJ	○	○	○	○	○	○	○	○	○	

Audi A6/S6 Avant Combination Menu

エクステリアコード	カラー
A2A2	ブリリアントブラック
0E0E	ミトスブラックM
2Y2Y	グレイシアホワイトM
5U5U	ファーマメントブルーM
6Y6Y	デイトナグレーPE
L5L5	フロレットシルバーM
N3N3	カラットベージュM
2D2D	ナバーラブルーM
Y1Y1	タンゴレッドM

M：メタリック
PE：パールエフェクト

インテリアコード	シート・ドアトリム	ダッシュボード上部・下部	カーペット	天井
FZ	ブラック - ブラック	ブラック - ブラック	ブラック	ルナシルバー
MD	アラスレッド(アガットグレー)-ブラック	ブラック - ブラック	ブラック	ブラック
ML	オカピブラウン - ブラック	ブラック - ブラック	ブラック	ルナシルバー
MZ	ブラック(ロックグレーステッチ) - ブラック	ブラック - ブラック	ブラック	ブラック
TJ	ローターグレー(アンスラサイト) - ブラック	ブラック - ブラック	ブラック	ブラック

注意事項

- A6 LEDヘッドライトのヘッドライトユニット内のウインカーはバルブとなります。
- A6 S5 TFSI quattro S lineには S line エクステリアと S line インテリアが標準装備となります。
- ダイナミックターンインディケーター (リヤ)はHDマトリクスLEDヘッドライトに標準装備となります。
HDマトリクスLEDヘッドライト未装着車にはダイナミックターンインディケーター (フロント/リヤ)は装備されません。
- S6/S6 Avant インテリアカラーMDIにはエクステンディッドフルレザーパッケージ (7HF) との同時装着が必要となります。
- A6/A6 Avantにてブラックスタイリングパッケージを選択した際、ミトスブラックの場合にはエクステリアミラーハウジングはボディ同色となります。
- Audilは全モデルで、字光式ナンバープレートには対応していません。

アウディ ジャパン 株式会社

東京都品川区北品川4-7-35 御殿山トラストタワー16階 〒140-0001

Free dial 0120-598106 AM 9:00 - PM 7:00 For info www.audi.co.jp

(生産について) ●ご注文受付時期、生産の都合上、ご注文をいただいてから納期までに5ヶ月以上かかる場合があります。●ドイツ側での生産の都合上、受付に制限が発生する場合があります。

●ご注文をいただいた時期により、お客様に納車される前に仕様変更、年式変更、特別仕様車等がご案内される場合があります。●詳しくはAudi正規ディーラーへお問い合わせください。

(オプション装備について) ●生産の都合上、受注生産となる場合があります。

●本仕様・装備・諸元は予告なく変更される場合があります。このデータインフォメーションの内容及び車両本体価格、オプション価格は2021年4月現在のものです。

◎車両本体価格には、標準工具一式が含まれていますが、付属品価格、保険料、税金(消費税を除く)、登録に伴う諸費用は含まれておりません。◎リサイクル料金が別途必要となります。◎価格は予告なく変更される場合があります。

掲載のメーカー希望小売価格は2021年4月現在の税率(10%)に基づく消費税込価格です。