

Data Information

A4

Audi A4 | A4 Avant
Audi S4 | S4 Avant | A4 allroad quattro

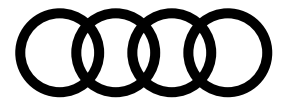

Audi A4/S4 Specifications 主要諸元

		A4 35 TFSI	A4 35 TFSI advanced	A4 35 TFSI S line	A4 45 TFSI quattro advanced	A4 45 TFSI quattro S line	S4
型式		3AA-8WDEM	3AA-8WDEM	3AA-8WDEM	3AA-8WDDWF	3AA-8WDDWF	3BA-8WCWGF
ステアリング		右	右	右	右	右	右/左
生産工場		インゴルシュタット	インゴルシュタット	インゴルシュタット	インゴルシュタット	インゴルシュタット	インゴルシュタット
寸法・重量	全長(mm)	4,760	4,760	4,770	4,760	4,770	4,770
	全幅(mm)	1,845	1,845	1,845	1,845	1,845	1,845
	全高(mm)	1,410	1,410	1,410	1,410	1,410	1,410
	ホイールベース(mm)	2,825	2,825	2,825	2,825	2,825	2,825
	トレッド :フロント(mm) :リヤ(mm)	1,565 1,550	1,565 1,550	1,560 1,545	1,565 1,550	1,560 1,545	1,560 1,545
	最低地上高(mm) (社内参考値)	120	120	120	120	120	120
	車輛重量(kg)	1,500	1,530*1	1,530 *2	1,610 *2	1,610 *2	1,700*1
トランク容量(リッター)VDA値		460	460	460	460	460	460
乗車定員(名)		5	5	5	5	5	5
駆動方式		FWD	FWD	FWD	quattro (4WD)	quattro (4WD)	quattro (4WD)
性能	最小回転半径(m)	5.5	5.5	5.5	5.5	5.5	5.5
	WLTCモード(km/ℓ)*3	13.6	13.6	13.6	12.9	12.9	10.6
	市街地モード(km/ℓ)*3	10.5	10.5	10.5	9.5	9.5	7.1
	郊外モード(km/ℓ)*3	13.6	13.6	13.6	13.0	13.0	10.8
	高速道路モード(km/ℓ)*3	15.5	15.5	15.5	15.1	15.1	13.2
	燃費向上対策	筒内直接噴射 電子スロットル 可変バルブタイミング 可変バルブプリフト(吸気のみ) 電動パワーステアリング 7速Sトロニックトランスミッション アイドリングストップ装置	筒内直接噴射 電子スロットル 可変バルブタイミング 可変バルブプリフト(吸気のみ) 電動パワーステアリング 7速Sトロニックトランスミッション アイドリングストップ装置	筒内直接噴射 電子スロットル 可変バルブタイミング 可変バルブプリフト(吸気のみ) 電動パワーステアリング 7速Sトロニックトランスミッション アイドリングストップ装置	筒内直接噴射 電子スロットル 可変バルブタイミング 可変バルブプリフト(排気のみ) 電動パワーステアリング 7速Sトロニックトランスミッション アイドリングストップ装置	筒内直接噴射 電子スロットル 可変バルブタイミング 可変バルブプリフト(排気のみ) 電動パワーステアリング 7速Sトロニックトランスミッション アイドリングストップ装置	筒内直接噴射 電子スロットル 可変バルブタイミング 可変バルブプリフト(排気のみ) 電動パワーステアリング 7速Sトロニックトランスミッション アイドリングストップ装置
冷媒の種類(GWP値)/使用量		R-134a(1,430*4)/590	R-134a(1,430*4)/590	R-134a(1,430*4)/590	R-134a(1,430*4)/590	R-134a(1,430*4)/590	R-134a(1,430*4)/590

Audi A4/S4 Specifications 主要諸元

		A4 35 TFSI	A4 35 TFSI advanced	A4 35 TFSI S line	A4 45 TFSI quattro advanced	A4 45 TFSI quattro S line	S4
エンジン	エンジン型式	DEM	DEM	DEM	DDW	DDW	CWG
	総排気量(cc)	1,984	1,984	1,984	1,984	1,984	2,994
	エンジン種類	直列4気筒DOHCインタークーラー付ターボ(1気筒=4バルブ)	直列4気筒DOHCインタークーラー付ターボ(1気筒=4バルブ)	直列4気筒DOHCインタークーラー付ターボ(1気筒=4バルブ)	直列4気筒DOHCインタークーラー付ターボ(1気筒=4バルブ)	直列4気筒DOHCインタークーラー付ターボ(1気筒=4バルブ)	V型6気筒DOHCインタークーラー付ターボ(1気筒=4バルブ)
	ボア×ストローク(mm)	82.5×92.8	82.5×92.8	82.5×92.8	82.5×92.8	82.5×92.8	84.5×89.0
	圧縮比	11.6	11.6	11.6	9.6	9.6	11.2
	燃料供給装置	電子式	電子式	電子式	電子式	電子式	電子式
	最高出力(kW(PS)/rpm)	110(150)/3,900-6,000	110(150)/3,900-6,000	110(150)/3,900-6,000	183(249)/5,000-6,000	183(249)/5,000-6,000	260(354)/5,400-6,400
	最大トルク(Nm(kg・m)/rpm)	270(27.5)/1,350-3,900	270(27.5)/1,350-3,900	270(27.5)/1,350-3,900	370(37.7)/1,600-4,500	370(37.7)/1,600-4,500	500(51)/1,370-4,500
	燃料タンク容量(リッター)	54	54	54	58	58	58
使用燃料	無鉛プレミアム	無鉛プレミアム	無鉛プレミアム	無鉛プレミアム	無鉛プレミアム	無鉛プレミアム	
諸装置	トランスミッション	7速Sトロニックトランスミッション	7速Sトロニックトランスミッション	7速Sトロニックトランスミッション	7速Sトロニックトランスミッション	7速Sトロニックトランスミッション	8速ティプトロニックトランスミッション
	1速	3.187	3.187	3.187	3.187	3.187	5.000
	2速	2.190	2.190	2.190	2.190	2.190	3.200
	3速	1.517	1.517	1.517	1.517	1.517	2.143
	4速	1.057	1.057	1.057	1.057	1.057	1.720
	5速	0.738	0.738	0.738	0.738	0.738	1.313
	6速	0.557	0.557	0.557	0.557	0.557	1.000
	7速	0.432	0.432	0.432	0.432	0.432	0.823
	8速	—	—	—	—	—	0.640
	後退	2.750	2.750	2.750	2.750	2.750	3.478
	減速比 ：前軸 ：後軸	4.234 —	4.234 —	4.234 —	4.410 4.400	4.410 4.400	2.844 2.850
	サスペンション：フロント ：リヤ	ウィッシュボーン式 ウィッシュボーン式	ウィッシュボーン式 ウィッシュボーン式	ウィッシュボーン式 ウィッシュボーン式	ウィッシュボーン式 ウィッシュボーン式	ウィッシュボーン式 ウィッシュボーン式	ウィッシュボーン式 ウィッシュボーン式
	ステアリング	ラック・ピニオン式	ラック・ピニオン式	ラック・ピニオン式	ラック・ピニオン式	ラック・ピニオン式	ラック・ピニオン式
	ブレーキ ：フロント ：リヤ	ベンチレーテッドディスク ディスク	ベンチレーテッドディスク ディスク	ベンチレーテッドディスク ディスク	ベンチレーテッドディスク ベンチレーテッドディスク	ベンチレーテッドディスク ベンチレーテッドディスク	ベンチレーテッドディスク ベンチレーテッドディスク
	タイヤ	225/50R17	225/50R17	245/40R18	225/50R17	245/40R18	245/35R19

*1 サンルーフ装着車の場合+10kgとなります。

*2 サンルーフ装着車の場合+20kgとなります。

*3 燃料消費率は国土交通省審査値。定められた試験条件のもとでの値です。実際の走行時には、使用環境(気象、渋滞等)や運転方法(急発進、エアコン使用等)に応じて燃料消費率は異なります。

WLTC モード：市街地、郊外、高速道路の各走行モードを平均的な使用時間配分で構成した国際的な走行モード。市街地モード：信号や渋滞等の影響を受ける比較的低速な走行を想定。

郊外モード：信号や渋滞等の影響をあまり受けない走行を想定。高速道路モード：高速道路等での走行を想定。

*4 アウディジャパン株式会社は2023年までに、エアコンで使用するフロン冷媒の目標GWP*値150以下(国内向け年間出荷台数の加重平均値)の達成を目指しています。*GWP(Global Warming Potential地球温暖化係数)

Audi A4 Avant/S4 Avant Specifications 主要諸元

		A4 Avant 35 TFSI	A4 Avant 35 TFSI advanced	A4 Avant 35 TFSI S line	A4 Avant 45 TFSI quattro advanced	A4 Avant 45 TFSI quattro S line	S4 Avant
型式		3AA-8WDEM	3AA-8WDEM	3AA-8WDEM	3AA-8WDDWF	3AA-8WDDWF	3BA-8WCWGF
ステアリング		右	右	右	右	右	右/左
生産工場		インゴルシュタット	インゴルシュタット	インゴルシュタット	インゴルシュタット	インゴルシュタット	インゴルシュタット
寸法・重量	全長(mm)	4,760	4,760	4,770	4,760	4,770	4,770
	全幅(mm)	1,845	1,845	1,845	1,845	1,845	1,845
	全高(mm)	1,435	1,435	1,435	1,435	1,435	1,435
	ホイールベース(mm)	2,825	2,825	2,825	2,825	2,825	2,825
	トレッド :フロント(mm) :リヤ(mm)	1,565 1,550	1,565 1,550	1,560 1,545	1,565 1,550	1,560 1,545	1,560 1,545
	最低地上高(mm) (社内参考値)	120	120	120	120	120	120
	車輛重量(kg)	1,540	1,570*1	1,570 *1	1,640 *2	1,650 *1	1,740*1
トランク容量(リッター)VDA値		495 / 1,495	495 / 1,495	495 / 1,495	495 / 1,495	495 / 1,495	495 / 1,495
乗車定員(名)		5	5	5	5	5	5
駆動方式		FWD	FWD	FWD	quattro (4WD)	quattro (4WD)	quattro (4WD)
性能	最小回転半径(m)	5.5	5.5	5.5	5.5	5.5	5.5
	WLTCモード(km/ℓ)*3	13.6	13.6	13.6	12.9	12.9	10.6
	市街地モード(km/ℓ)*3	10.5	10.5	10.5	9.5	9.5	7.1
	郊外モード(km/ℓ)*3	13.6	13.6	13.6	13.0	13.0	10.8
	高速道路モード(km/ℓ)*3	15.5	15.5	15.5	15.1	15.1	13.2
	燃費向上対策	筒内直接噴射 電子スロットル 可変バルブタイミング 可変バルブプリフト(吸気のみ) 電動パワーステアリング 7速Sトロニックトランスミッション アイドリングストップ装置	筒内直接噴射 電子スロットル 可変バルブタイミング 可変バルブプリフト(吸気のみ) 電動パワーステアリング 7速Sトロニックトランスミッション アイドリングストップ装置	筒内直接噴射 電子スロットル 可変バルブタイミング 可変バルブプリフト(吸気のみ) 電動パワーステアリング 7速Sトロニックトランスミッション アイドリングストップ装置	筒内直接噴射 電子スロットル 可変バルブタイミング 可変バルブプリフト(排気のみ) 電動パワーステアリング 7速Sトロニックトランスミッション アイドリングストップ装置	筒内直接噴射 電子スロットル 可変バルブタイミング 可変バルブプリフト(排気のみ) 電動パワーステアリング 7速Sトロニックトランスミッション アイドリングストップ装置	筒内直接噴射 電子スロットル 可変バルブタイミング 可変バルブプリフト(排気のみ) 電動パワーステアリング 7速Sトロニックトランスミッション アイドリングストップ装置
冷媒の種類(GWP値)/使用量		R-134a(1,430*4)/590	R-134a(1,430*4)/590	R-134a(1,430*4)/590	R-134a(1,430*4)/590	R-134a(1,430*4)/590	R-134a(1,430*4)/590

Audi A4 Avant/S4 Avant Specifications 主要諸元

		A4 Avant 35 TFSI	A4 Avant 35 TFSI advanced	A4 Avant 35 TFSI S line	A4 Avant 45 TFSI quattro advanced	A4 Avant 45 TFSI quattro S line	S4 Avant
エンジン	エンジン型式	DEM	DEM	DEM	DDW	DDW	CWG
	総排気量(cc)	1,984	1,984	1,984	1,984	1,984	2,994
	エンジン種類	直列4気筒DOHCインタークーラー付ターボ(1気筒=4バルブ)	直列4気筒DOHCインタークーラー付ターボ(1気筒=4バルブ)	直列4気筒DOHCインタークーラー付ターボ(1気筒=4バルブ)	直列4気筒DOHCインタークーラー付ターボ(1気筒=4バルブ)	直列4気筒DOHCインタークーラー付ターボ(1気筒=4バルブ)	V型6気筒DOHCインタークーラー付ターボ(1気筒=4バルブ)
	ボア×ストローク(mm)	82.5×92.8	82.5×92.8	82.5×92.8	82.5×92.8	82.5×92.8	84.5×89.0
	圧縮比	11.6	11.6	11.6	9.6	9.6	11.2
	燃料供給装置	電子式	電子式	電子式	電子式	電子式	電子式
	最高出力(kW(PS)/rpm)	110(150)/3,900-6,000	110(150)/3,900-6,000	110(150)/3,900-6,000	183(249)/5,000-6,000	183(249)/5,000-6,000	260(354)/5,400-6,400
	最大トルク(Nm(kg・m)/rpm)	270(27.5)/1,350-3,900	270(27.5)/1,350-3,900	270(27.5)/1,350-3,900	370(37.7)/1,600-4,500	370(37.7)/1,600-4,500	500(51)/1,370-4,500
	燃料タンク容量(リッター)	54	54	54	58	58	58
使用燃料	無鉛プレミアム	無鉛プレミアム	無鉛プレミアム	無鉛プレミアム	無鉛プレミアム	無鉛プレミアム	
諸装置	トランスミッション	7速Sトロニックトランスミッション	7速Sトロニックトランスミッション	7速Sトロニックトランスミッション	7速Sトロニックトランスミッション	7速Sトロニックトランスミッション	8速ティプトロニックトランスミッション
	1速	3.187	3.187	3.187	3.187	3.187	5.000
	2速	2.190	2.190	2.190	2.190	2.190	3.200
	3速	1.517	1.517	1.517	1.517	1.517	2.143
	4速	1.057	1.057	1.057	1.057	1.057	1.720
	5速	0.738	0.738	0.738	0.738	0.738	1.313
	6速	0.557	0.557	0.557	0.557	0.557	1.000
	7速	0.432	0.432	0.432	0.432	0.432	0.823
	8速	—	—	—	—	—	0.640
	後退	2.750	2.750	2.750	2.750	2.750	3.478
	減速比 ：前軸 ：後軸	4.234 —	4.234 —	4.234 —	4.410 4.400	4.410 4.400	2.844 2.850
	サスペンション：フロント ：リヤ	ウィッシュボーン式 ウィッシュボーン式	ウィッシュボーン式 ウィッシュボーン式	ウィッシュボーン式 ウィッシュボーン式	ウィッシュボーン式 ウィッシュボーン式	ウィッシュボーン式 ウィッシュボーン式	ウィッシュボーン式 ウィッシュボーン式
	ステアリング	ラック・ピニオン式	ラック・ピニオン式	ラック・ピニオン式	ラック・ピニオン式	ラック・ピニオン式	ラック・ピニオン式
	ブレーキ ：フロント ：リヤ	ベンチレーテッドディスク ディスク	ベンチレーテッドディスク ディスク	ベンチレーテッドディスク ディスク	ベンチレーテッドディスク ベンチレーテッドディスク	ベンチレーテッドディスク ベンチレーテッドディスク	ベンチレーテッドディスク ベンチレーテッドディスク
	タイヤ	225/50R17	225/50R17	245/40R18	225/50R17	245/40R18	245/35R19

*1 パノラマサンルーフ装着車の場合+30kgとなります。

*2 パノラマサンルーフ装着車の場合+40kgとなります。

*3 燃料消費率は国土交通省審査値。定められた試験条件のもとでの値です。実際の走行時には、使用環境(気象、渋滞等)や運転方法(急発進、エアコン使用等)に応じて燃料消費率は異なります。

WLTC モード：市街地、郊外、高速道路の各走行モードを平均的な使用時間配分で構成した国際的な走行モード。市街地モード：信号や渋滞等の影響を受ける比較的低速な走行を想定。

郊外モード：信号や渋滞等の影響をあまり受けない走行を想定。高速道路モード：高速道路等での走行を想定。

*4 アウディジャパン株式会社は2023年までに、エアコンで使用するフロン冷媒の目標GWP*値150以下(国内向け年間出荷台数の加重平均値)の達成を目指しています。*GWP(Global Warming Potential地球温暖化係数)

Audi A4

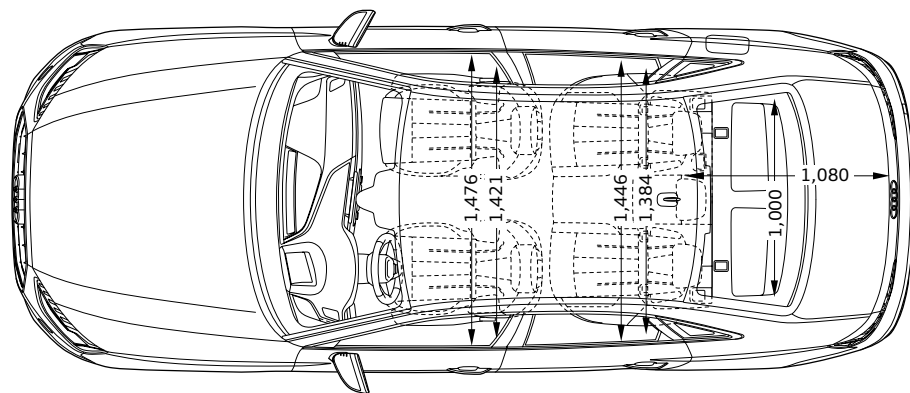
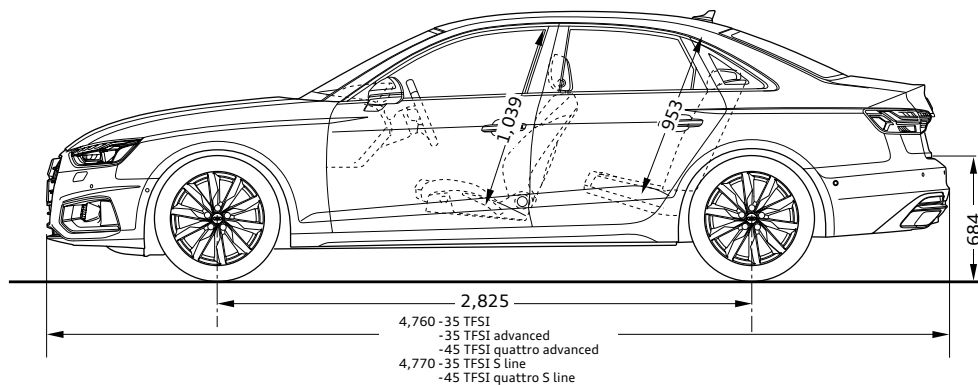
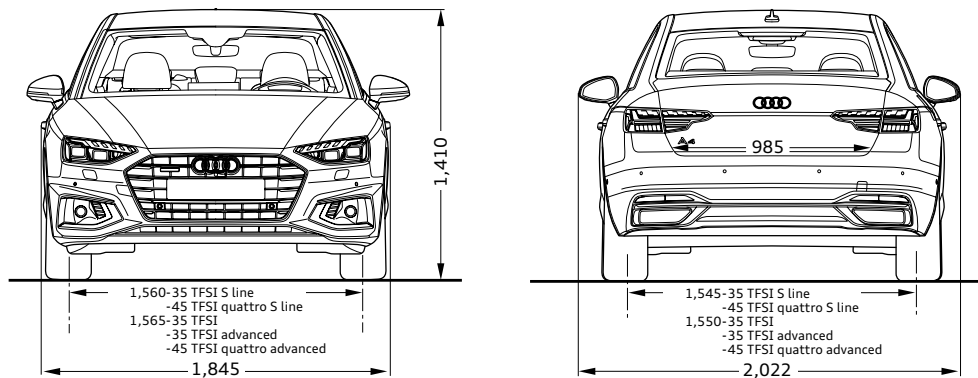

Audi S4

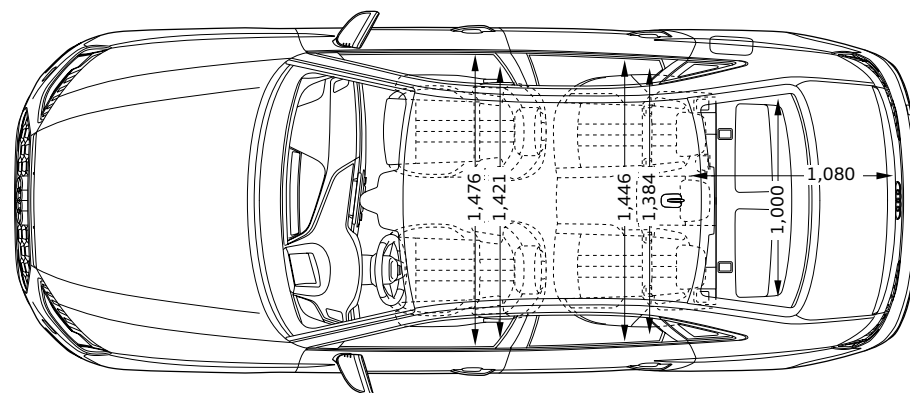
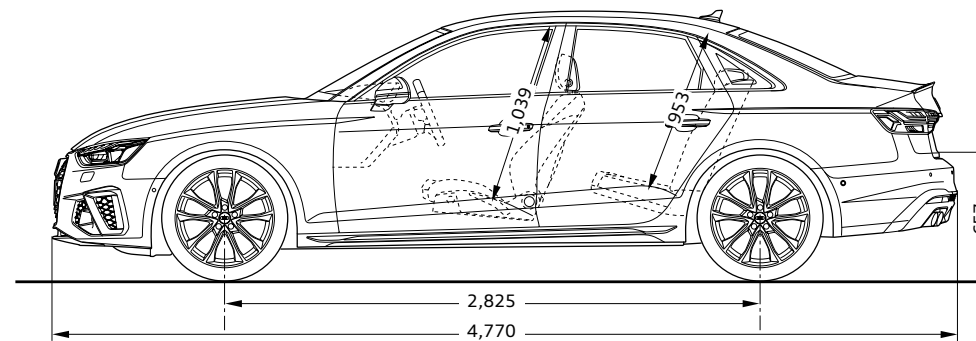
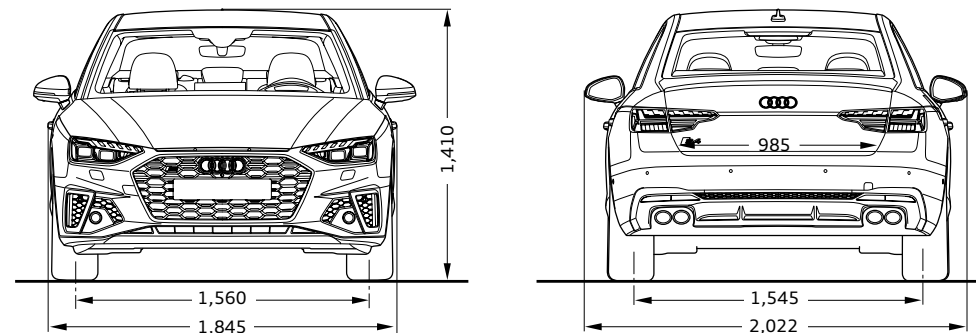

※単位：mm イラストは欧州仕様車となります。車両は日本仕様とは異なります。

Audi A4 Avant

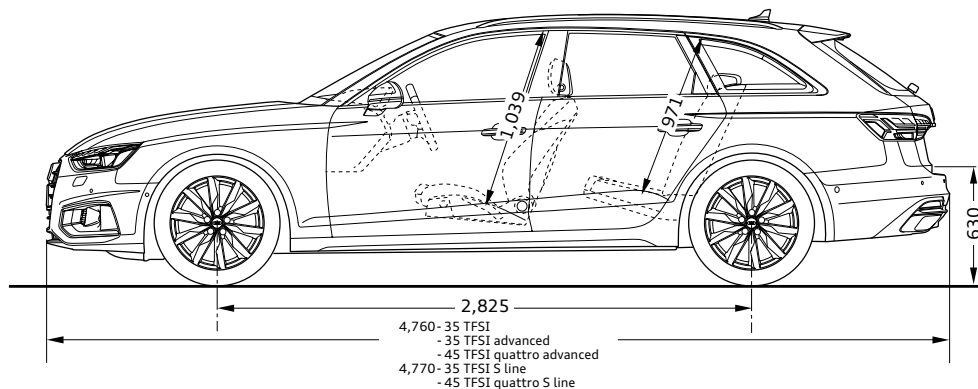
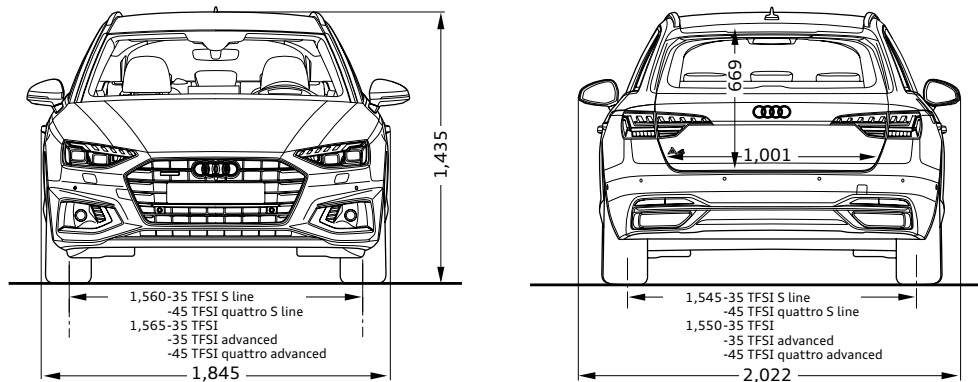

Audi S4 Avant

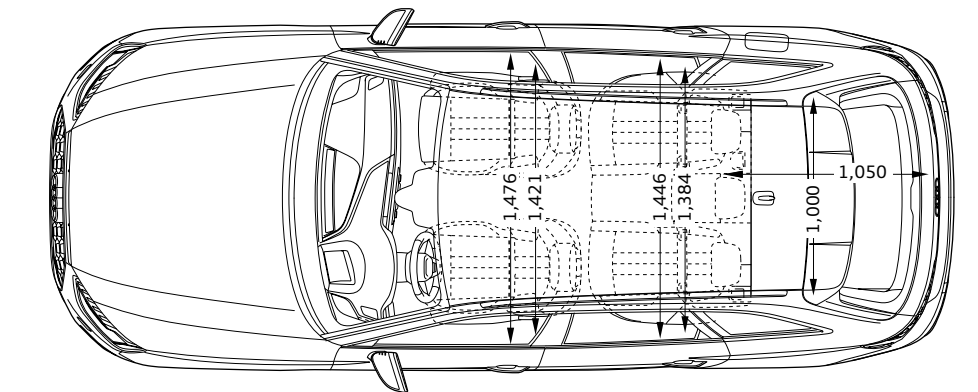
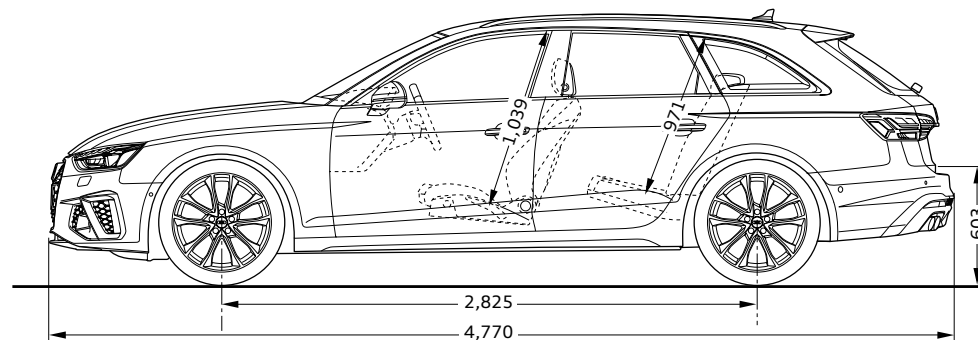
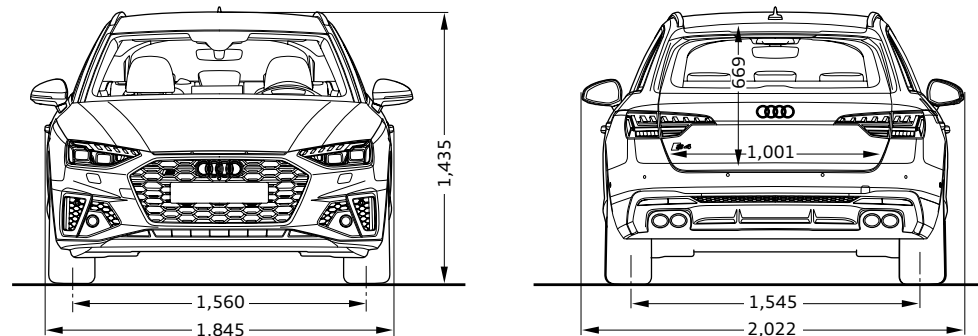

※単位：mm イラストは欧州仕様車となります。車両は日本仕様とは異なります。

Audi A4 allroad quattro Specifications 主要装備

		A4 allroad quattro
型式		3AA-8WDDWA
ステアリング		右
生産工場		インゴルシュタット
寸法・重量	全長(mm)	4,760
	全幅(mm)	1,845
	全高(mm)	1,490
	ホイールベース(mm)	2,820
	トレッド : フロント(mm)	1,580
	: リヤ(mm)	1,565
	最低地上高(mm) (社内参考値)	170
	車輛重量(kg)	1,660
トランク容量(リッター)VDA値		495 / 1,495
乗車定員(名)		5
駆動方式		quattro (4WD)
性能	最小回転半径(m)	5.5
	WLTCモード(km/ℓ)*1	11.9
	市街地モード(km/ℓ)*1	8.4
	郊外モード(km/ℓ)*1	12.1
	高速道路モード(km/ℓ)*1	14.3
	燃費向上対策	筒内直接噴射 電子スロットル 可変バルブタイミング 可変バルブリフト(排気のみ) 電動パワーステアリング 7速ストロニックトランスミッション アイドリングストップ装置
	冷媒の種類(GWP値)／使用量	R-134a (1,430 *2) / 590

		A4 allroad quattro
エンジン	エンジン型式	DDW
	総排気量(cc)	1,984
	エンジン種類	直列4気筒DOHCインタークーラー付ターボ (1気筒=4バルブ)
	ボア×ストローク(mm)	82.5×92.8
	圧縮比	9.6
	燃料供給装置	電子式
	最高出力(kW(PS)/rpm)	183 (249)/5,000-6,000
	最大トルク(Nm(kgm)/rpm)	370 (37.7)/1,600-4,500
	燃料タンク容量(リッター)	58
	使用燃料	無鉛プレミアム
諸装置	トランスミッション	7速ストロニックトランスミッション
	1速	3.187
	2速	2.190
	3速	1.517
	4速	1.057
	5速	0.738
	6速	0.557
	7速	0.432
	後退	2.750
	減速比 : 前軸	4.410
: 後軸	4.400	
サスペンション : フロント	ウィッシュボーン式	
: リヤ	ウィッシュボーン式	
ステアリング	ラック・ピニオン式	
ブレーキ : フロント	ベンチレーテッドディスク	
: リヤ	ディスク	
タイヤ	245/45R18	

*1 燃料消費率は国土交通省審査値。定められた試験条件のもとでの値です。

実際の走行時には、使用環境(気象、渋滞等)や運転方法(急発進、エアコン使用等)に応じて燃料消費率は異なります。

WLTCモード：市街地、郊外、高速道路の各走行モードを平均的な使用時間配分で構成した国際的な走行モード。

市街地モード：信号や渋滞等の影響を受ける比較的低速な走行を想定。

郊外モード：信号や渋滞等の影響をあまり受けない走行を想定。

高速道路モード：高速道路等での走行を想定。

*2 アウディジャパン株式会社は2023年までに、エアコンで使用するフロン冷媒の目標GWP*値150以下(国内向け年間出荷台数の加重平均値)の達成を目指しています。*GWP(Global Warming Potential地球温暖化係数)

Audi A4 allroad quattro

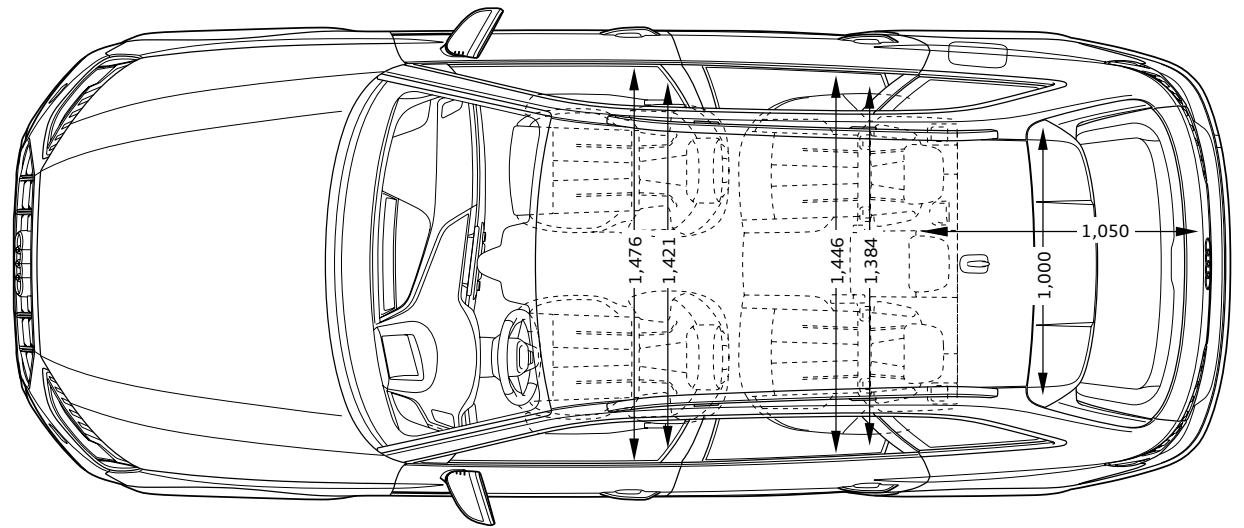
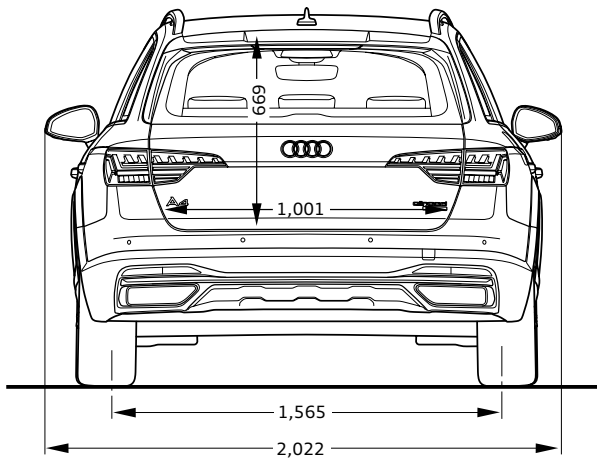
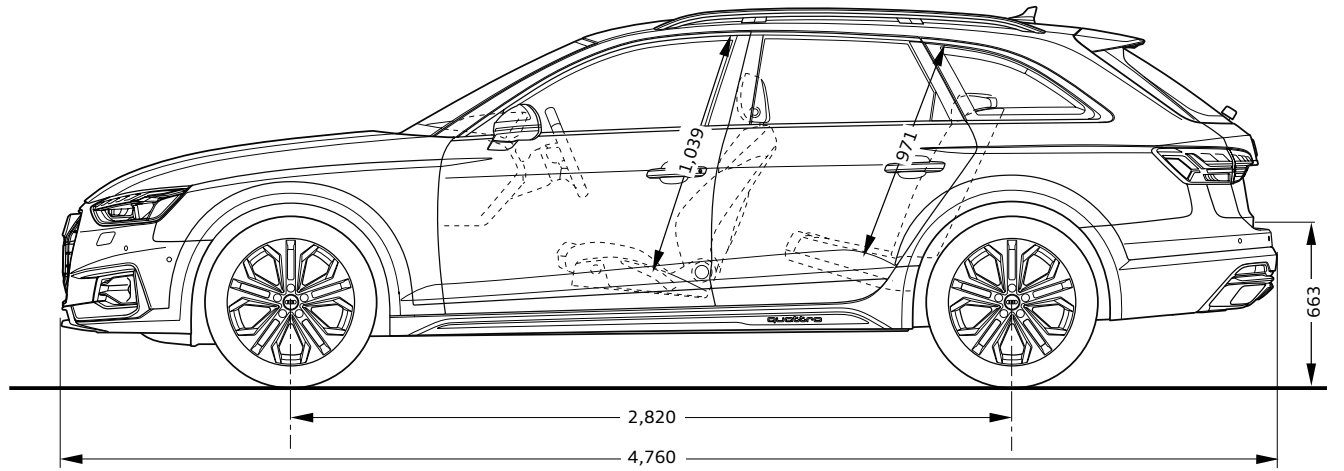
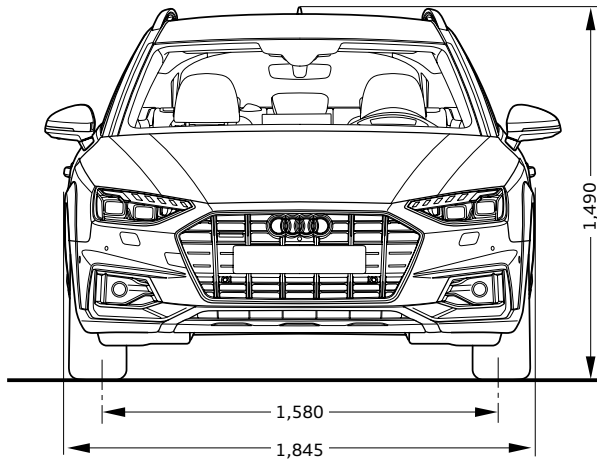

※単位：mm イラストは欧州仕様車となります。車両は日本仕様とは異なります。

			A4 35 TFSI	A4 35 TFSI advanced	A4 35 TFSI S line	A4 45 TFSI quattro advanced	A4 45 TFSI quattro S line	S4
			8WCA9G	8WCB9G	8WCC9G	8WCB3Y	8WCC3Y	8WCS4A
エクステリア	ヘッドライト	LEDヘッドライト(ベーシック)	●	—	—	—	—	—
		LEDヘッドライト	—	●	●	●	●	—
		マトリクスLEDヘッドライト/ダイナミックターンインディケーター	—	○	○	○	○	●
	ヘッドライトシステム	マトリクスLEDヘッドライト	—	—	—	—	—	●
	ヘッドライトウォッシャー	ヘッドライトウォッシャー	—	—	—	—	—	●
	ヘッドライトアクティベーション	デイトタイムランニングライト	●	●	●	●	●	●
	テールライト	リヤライト	●	—	—	—	—	—
		LEDリヤコンビネーションライト/ダイナミックターンインディケーター	—	●	●	●	●	●
	スペシャルエクステリアパーツ	エクステリアミラーハウジング ボディカラー	●	●	●	●	●	—
		エクステリアミラーハウジング アルミニウム	—	—	—	—	—	●
	バンパーシステム	S line バンパー	—	—	●	—	●	—
		S バンパー	—	—	—	—	—	●
	ウインドウモールディング	ハイグロスパッケージ	●	●	●	●	●	●
	エクステリアミラー	エクステリアミラー 電動調整&格納機能 自動防眩機能 ヒーター	●	●	●	●	●	—
		エクステリアミラー 電動調整&格納機能 自動防眩機能 メモリー機能	—	—	—	—	—	●
	ホイール	アルミホイール 10スポークデザイン 7.5J×17	●	—	—	—	—	—
		アルミホイール 5アームダイナミックデザイン 7.5J×17	—	●	—	●	—	—
		アルミホイール 5Yスポークデザイン 8J×18	—	—	●	—	●	—
		アルミホイール 5Vスポーク スターデザイン マットチタンルック ポリッシュ 8.5J×19 (Audi Sport)	—	—	—	—	—	●
	タイヤ	225/50R17	●	●	—	●	—	—
245/40R18		—	—	●	—	●	—	
245/35R19		—	—	—	—	—	●	
スペアホイール/ブレイクダウンセット	タイヤリペアキット	●	●	●	●	●	●	

			A4 35 TFSI	A4 35 TFSI advanced	A4 35 TFSI S line	A4 45 TFSI quattro advanced	A4 45 TFSI quattro S line	S4
			8WCA9G	8WCB9G	8WCC9G	8WCB3Y	8WCC3Y	8WCS4A
インテリア	フロントシート	スタンダードシート	●	●	—	●	—	—
		スポーツシート (フロント)	—	—	●	—	●	—
		Sスポーツシート (フロント)	—	—	—	—	—	●
	シート素材	インデックスクロス	●	●	—	●	—	—
		アルカンターラレザー	—	—	●	—	●	●
	フロントシート調整機能	手動高さ調整機能 (フロント)	●	—	—	—	—	—
		電動調整機能 (フロント)	—	●	●	●	●	—
		電動調整機能 (フロント) メモリー機能 (ドライバーサイド)	—	○	○	○	○	●
	リヤシート	可倒式リヤシート	●	●	●	●	●	●
	シートヒーター	シートヒーター (フロント)	—	●	●	●	●	●
	シートベルトモニタリング	シートベルトモニタリング	●	●	●	●	●	●
	トレイエアパッケージ	ストレージパッケージ	●	●	●	●	●	●
	デコラティブパネル	デコラティブパネル シルバークレイ	●	—	—	—	—	—
		デコラティブパネル アルミニウムエリプス	—	●	—	●	—	—
		デコラティブパネル マットブラッシュアルミニウム	—	—	●	—	●	—
		デコラティブパネル カーボンアトラス	—	—	—	—	—	●
	コンソールパネル	マットブラック	●	●	—	●	—	—
		ブラックガラスルック	—	—	●	—	●	●
	ドアシルプレート	ドアシルトリム アルミニウム	●	●	—	●	—	—
		ドアシルトリム S/S lineロゴ	—	—	●	—	●	●
	ステアリングホイール	ステアリングホイール 3スポークレザー マルチファンクション	●	—	—	—	—	—
ステアリングホイール 3スポークレザー マルチファンクション バドルシフト		—	●	●	●	●	—	
フラットボトムステアリング		—	—	○	—	○	●	
ナビゲーションシステム	MMI ナビゲーション	●	●	●	●	●	●	
テレマティクス	ハンズフリー (Bluetooth)	●	●	●	●	●	●	
Audi connect	Audi connect	●	●	●	●	●	●	
エレクトリックインターフェース	Audiスマートフォンインターフェース	●	●	●	●	●	●	
Audi connect セーフティ&サービス	Audi connect セーフティ&サービス	●	●	●	●	●	●	
マルチファンクションディスプレイ/トリップコンピューター	DIS (ドライバーインフォメーションシステム) カラー	●	—	—	—	—	—	
	バーチャルコックピットプラス	—	●	●	●	●	●	
スピーカーシステム	8スピーカー	●	●	●	●	●	●	

			A4 35 TFSI	A4 35 TFSI advanced	A4 35 TFSI S line	A4 45 TFSI quattro advanced	A4 45 TFSI quattro S line	S4
			8WCA9G	8WCB9G	8WCC9G	8WCB3Y	8WCC3Y	8WCS4A
インテリア	ヘッドライニング	標準ヘッドライニング	●	●	—	●	—	—
		ヘッドライニング ブラック	—	—	●	—	●	●
	ヒーティング/エアコンディショニングシステム	オートマチックエアコンディショナー	●	—	—	—	—	—
		3ゾーンオートマチックエアコンディショナー	—	●	●	●	●	●
	ルームミラー	ルームミラー 自動防眩	●	●	●	●	●	●
	インテリアライティング	イルミネーテッドメークアップミラー	●	●	—	●	—	—
マルチカラーアンビエントライティング		—	○	●	○	●	●	
	センターアームレスト	センターアームレスト (フロント)	●	●	●	●	●	●
エンジン/シャシー/ サスペンション関連	サスペンション	スポーツサスペンション	●	●	●	●	●	—
		ダンピングコントロールSスポーツサスペンション	—	—	—	—	—	●
	シャシーコントロール	アウディドライブセレクト	—	—	—	●	●	●
	ツールキット	ツールキット	●	●	●	●	●	●
セーフティ/ セキュリティ	セーフティシステム	アウディプレセンス リヤ	—	●	●	●	●	●
	カメラシステム/アクシデントセンサー	リヤビューカメラ	—	●	●	●	●	●
	クルーズコントロール	アダプティブクルーズコントロール	—	●	●	●	●	●
	ヘディングコントロール	アウディアクティブレーンアシスト	—	●	●	●	●	●
	フロントアシスト	アウディプレセンス シティ	●	●	●	●	●	●
	ドライバースト	アウディサイドアシスト	—	●	●	●	●	●
	エアバッグ (フロント)	エアバッグ	●	●	●	●	●	●
	サイドエアバッグ	サイドエアバッグ (フロント) サイドガード (フロント/リヤ ヘッドエアバッグ)	●	●	●	●	●	●
	盗難防止装置	イモビライザー	●	●	●	●	●	●
	パーキングエイド	アウディパーキングシステム	—	●	●	●	●	●
	パーキングブレーキ	アウディホールドアシスト	●	●	●	●	●	●
	タイヤプレッシャーワーニングライト	タイヤプレッシャーワーニング	●	●	●	●	●	●
	トランクリッド/テールゲート操作	トランクリッドオープナー	●	●	●	●	●	●
	ドア/トランク ロックシステム	キーレスゴー	●	—	—	—	—	—
アドバンストキーシステム		—	●	●	●	●	●	

Audi A4 Avant/S4 Avant/A4 allroad quattro Equipment 主要装備

●標準装備 ○オプション

			A4 Avant 35 TFSI	A4 Avant 35 TFSI advanced	A4 Avant 35 TFSI S line	A4 Avant 45 TFSI quattro advanced	A4 Avant 45 TFSI quattro S line	S4 Avant	A4 allroad quattro	
			8WDA9G	8WDB9G	8WDC9G	8WDB3Y	8WDC3Y	8WDS4A	8WJ03Y	
エクステリア	ヘッドライト	LEDヘッドライト(ベーシック)	●	-	-	-	-	-	-	
		LEDヘッドライト	-	●	●	●	●	-	●	
		マトリクスLEDヘッドライト/ダイナミックターンインディケーター	-	○	○	○	○	●	○	
	ヘッドライトシステム	マトリクスLEDヘッドライト	-	-	-	-	-	●	-	
	ヘッドライトウォッシャー	ヘッドライトウォッシャー	-	-	-	-	-	●	-	
	ヘッドライトアクティベーション	デイトタイムランニングライト	●	●	●	●	●	●	●	
	テールライト	リヤライト	●	-	-	-	-	-	-	-
		LEDリヤコンビネーションライト/ダイナミックターンインディケーター	-	●	●	●	●	●	●	●
	スペシャルエクステリアパーツ	エクステリアミラーハウジング ボディカラー	●	●	●	●	●	●	-	●
		エクステリアミラーハウジング アルミニウム	-	-	-	-	-	-	●	-
	バンパーシステム	S line バンパー	-	-	●	-	●	-	-	-
		S バンパー	-	-	-	-	-	-	●	-
	ウインドウモールディング	ハイグロスパッケージ	●	●	●	●	●	●	●	●
	エクステリアミラー	エクステリアミラー 電動調整&格納機能 自動防眩機能 ヒーター	●	●	●	●	●	●	-	●
		エクステリアミラー 電動調整&格納機能 自動防眩機能 メモリー機能	-	-	-	-	-	-	●	-
	ルーフレール	ルーフレール (アルミニウム)	●	●	●	●	●	●	●	●
	ホイール	アルミホイール 10スポークデザイン 7.5J×17	●	-	-	-	-	-	-	-
		アルミホイール 5アームダイナミックデザイン 7.5J×17	-	●	-	●	-	-	-	-
		アルミホイール 5Yスポークデザイン 8J×18	-	-	●	-	●	-	-	-
		アルミホイール 5Vスポーク スターデザイン マットチタンルック ポリッシュト (Audi Sport) 8.5J×19	-	-	-	-	-	-	●	-
アルミホイール 5ダブルアームデザイン 7.5J×18		-	-	-	-	-	-	-	●	
タイヤ	225/50R17	●	●	-	●	-	-	-	-	
	245/40R18	-	-	●	-	●	-	-	-	
	245/35R19	-	-	-	-	-	●	-	-	
	245/45R18	-	-	-	-	-	-	-	●	
スペアホイール/ブレークダウンセット	タイヤリペアキット	●	●	●	●	●	●	●		

Audi A4 Avant/S4 Avant/A4 allroad quattro Equipment 主要装備

●標準装備 ○オプション

			A4 Avant 35 TFSI	A4 Avant 35 TFSI advanced	A4 Avant 35 TFSI S line	A4 Avant 45 TFSI quattro advanced	A4 Avant 45 TFSI quattro S line	S4 Avant	A4 allroad quattro
			8WDA9G	8WDB9G	8WDC9G	8WDB3Y	8WDC3Y	8WDS4A	8WJ03Y
インテリア	フロントシート	スタンダードシート	●	●	—	●	—	—	●
		スポーツシート (フロント)	—	—	●	—	●	—	—
		Sスポーツシート (フロント)	—	—	—	—	—	●	—
	シート素材	インデックスクロス	●	●	—	●	—	—	●
		アルカンターラレザー	—	—	●	—	●	●	—
	フロントシート調整機能	手動高さ調整機能 (フロント)	●	—	—	—	—	—	—
		電動調整機能 (フロント)	—	●	●	●	●	—	●
		電動調整機能 (フロント) メモリー機能 (ドライバーサイド)	—	○	○	○	○	●	○
	リヤシート	可倒式リヤシート	●	●	●	●	●	●	●
	シートヒーター	シートヒーター (フロント)	—	●	●	●	●	●	●
	シートベルトモニタリング	シートベルトモニタリング	●	●	●	●	●	●	●
	トレイエアパッケージ	ストレージパッケージ	●	●	●	●	●	●	●
	デコラティブパネル	デコラティブパネル シルバーグレイ	●	—	—	—	—	—	—
		デコラティブパネル アルミニウムエリプス	—	●	—	●	—	—	●
		デコラティブパネル マットブラッシュアルミニウム	—	—	●	—	●	—	—
		デコラティブパネル カーボンアトラス	—	—	—	—	—	●	—
	コンソールパネル	マットブラック	●	●	—	●	—	—	●
		ブラックガラスルック	—	—	●	—	●	●	—
	ドアシルプレート	ドアシルトリム アルミニウム	●	●	—	●	—	—	●
		ドアシルトリム S/S lineロゴ	—	—	●	—	●	●	—
ステアリングホイール	ステアリングホイール 3スポークレザー マルチファンクション	●	—	—	—	—	—	—	
	ステアリングホイール 3スポークレザー マルチファンクション パドルシフト	—	●	●	●	●	—	●	
	フラットボトムステアリング	—	—	○	—	○	●	—	
ナビゲーションシステム	MMI ナビゲーション	●	●	●	●	●	●	●	
テレマティクス	ハンズフリー (Bluetooth)	●	●	●	●	●	●	●	
Audi connect	Audi connect	●	●	●	●	●	●	●	
エレクトリックインターフェース	Audiスマートフォンインターフェース	●	●	●	●	●	●	●	
Audi connect セーフティ&サービス	Audi connect セーフティ&サービス	●	●	●	●	●	●	●	
マルチファンクションディスプレイ/ トリップコンピューター	DIS (ドライバーインフォメーションシステム) カラー	●	—	—	—	—	—	—	
	バーチャルコックピットプラス	—	●	●	●	●	●	●	
スピーカーシステム	8スピーカー	●	●	●	●	●	●	●	

Audi A4 Avant/S4 Avant/A4 allroad quattro Equipment 主要装備

●標準装備 ○オプション

			A4 Avant 35 TFSI	A4 Avant 35 TFSI advanced	A4 Avant 35 TFSI S line	A4 Avant 45 TFSI quattro advanced	A4 Avant 45 TFSI quattro S line	S4 Avant	A4 allroad quattro	
			8WDA9G	8WDB9G	8WDC9G	8WDB3Y	8WDC3Y	8WDS4A	8WJ03Y	
インテリア	ヘッドライニング	標準ヘッドライニング	●	●	—	●	—	—	●	
		ヘッドライニング ブラック	—	—	●	—	●	●	—	
	ヒーティング/エアコンディショニングシステム	オートマチックエアコンディショナー	●	—	—	—	—	—	—	—
		3ゾーンオートマチックエアコンディショナー	—	●	●	●	●	●	●	●
	ルームミラー	ルームミラー 自動防眩	●	●	●	●	●	●	●	●
	インテリアライティング	イルミネーテッドメークアップミラー	●	●	—	●	—	—	—	●
マルチカラーアンビエントライティング		—	○	●	○	●	●	●	○	
センターアームレスト	センターアームレスト (フロント)	●	●	●	●	●	●	●	●	
エンジン/シャシー/ サスペンション関連	サスペンション	スポーツサスペンション	●	●	●	●	●	—	—	
		ダンピングコントロールSスポーツサスペンション	—	—	—	—	—	●	—	
		ラフロードサスペンション	—	—	—	—	—	—	●	
	シャシーコントロール	アウディドライブセレクト	—	—	—	●	●	●	●	
ツールキット	ツールキット	●	●	●	●	●	●	●		
セーフティ/ セキュリティ	セーフティシステム	アウディプレセンス リヤ	—	●	●	●	●	●	●	
	カメラシステム/アクシデントセンサー	リヤビューカメラ	—	●	●	●	●	●	●	
	クルーズコントロール	アダプティブクルーズコントロール	—	●	●	●	●	●	●	
	ヘディングコントロール	アウディアクティブレーンアシスト	—	●	●	●	●	●	●	
	フロントアシスト	アウディプレセンス シティ	●	●	●	●	●	●	●	
	ドライバアシスト	アウディサイドアシスト	—	●	●	●	●	●	●	
	エアバッグ (フロント)	エアバッグ	●	●	●	●	●	●	●	
	サイドエアバッグ	サイドエアバッグ (フロント) サイドガード (フロント/リヤ ヘッドエアバッグ)	●	●	●	●	●	●	●	
	盗難防止装置	イモビライザー	●	●	●	●	●	●	●	
	パーキングエイド	アウディパーキングシステム	—	●	●	●	●	●	●	
	パーキングブレーキ	アウディホールドアシスト	●	●	●	●	●	●	●	
	タイヤプレッシャーワーニングライト	タイヤプレッシャーワーニング	●	●	●	●	●	●	●	
	トランクリッド/テールゲート操作	オートマチックテールゲート	●	●	●	●	●	●	●	
	ドア/トランク ロックシステム	キーレスゴー	●	—	—	—	—	—	—	—
		アドバンストキーシステム	—	●	●	●	●	●	●	●

Audi A4/S4 Models モデル

モデル	モデルコード	車両本体価格	消費税抜き本体価格	リサイクル料金*
A4 35 TFSI	8WCA9G	¥4,550,000	¥4,136,364	¥15,060
A4 35 TFSI advanced	8WCB9G	¥5,230,000	¥4,754,546	¥17,030
A4 35 TFSI S line	8WCC9G	¥5,700,000	¥5,181,819	¥17,030
A4 45 TFSI quattro advanced	8WCB3Y	¥5,800,000	¥5,272,728	¥17,620
A4 45 TFSI quattro S line	8WCC3Y	¥6,270,000	¥5,700,000	¥17,620
S4	8WCS4A	¥8,950,000	¥8,136,364	¥17,620

* 預託時に別途、国の認可を受けた情報管理料金と資金管理料金が必要となります。

Audi A4/S4 Colours カラー

○オプション

カラー	エクステリアコード	A4 35 TFSI	A4 35 TFSI advanced	A4 35 TFSI S line	A4 45 TFSI quattro advanced	A4 45 TFSI quattro S line	S4	オプション価格	消費税抜きオプション価格
		8WCA9G	8WCB9G	8WCC9G	8WCB3Y	8WCC3Y	8WCS4A		
アイビスホワイト	T9T9	○	○	○	○	○	○	¥0	¥0
ミトブラックM	0E0E	○	○	○	○	○	—	¥90,000	¥81,819
ミトブラックM	0E0E	—	—	—	—	—	○	¥0	¥0
ナバーラブルーM	2D2D	○	○	○	○	○	—	¥90,000	¥81,819
ナバーラブルーM	2D2D	—	—	—	—	—	○	¥0	¥0
グレイシアホワイトM	2Y2Y	○	○	○	○	○	—	¥90,000	¥81,819
グレイシアホワイトM	2Y2Y	—	—	—	—	—	○	¥0	¥0
クワンタムグレー	5J5J	—	—	○	—	○	—	¥90,000	¥81,819
クワンタムグレー	5J5J	—	—	—	—	—	○	¥0	¥0
デイトナグレーPE	6Y6Y	—	—	○	—	○	—	¥90,000	¥81,819
デイトナグレーPE	6Y6Y	—	—	—	—	—	○	¥0	¥0
フロレットシルバーM	L5L5	○	○	—	○	—	—	¥90,000	¥81,819
ターボブルー	N6N6	—	—	○	—	○	—	¥90,000	¥81,819
ターボブルー	N6N6	—	—	—	—	—	○	¥0	¥0
タンゴレッドM	Y1Y1	○	○	○	○	○	—	¥90,000	¥81,819
タンゴレッドM	Y1Y1	—	—	—	—	—	○	¥0	¥0
セラグレーM	Z8Z8	○	○	—	○	—	—	¥90,000	¥81,819

Audi A4/S4 Optional Equipment オプション

○オプション

オプション	キー オーダー コード	補助 オーダー コード	A4 35 TFSI	A4 35 TFSI advanced	A4 35 TFSI S line	A4 45 TFSI quattro advanced	A4 45 TFSI quattro S line	S4	オプション価格	消費税抜きオプション価格
			8WCA9G	8WCB9G	8WCC9G	8WCB3Y	8WCC3Y	8WCS4A		
ラグジュアリー パッケージ ・バーシャルレザー ・運転席メモリー機能 ・ランバーサポート 4ウェイ (フロント) ・マルチカラーアンビエントライティング	N1F	W1H/PV3	-	○	-	○	-	-	¥230,000	¥209,091
デコラティブパネル ウォルナットブラウン	SMP	-	-	○	-	○	-	-	¥40,000	¥36,364
デコラティブパネル オーク ナチュラルグレー	7TL	-	-	○	-	○	-	-	¥40,000	¥36,364
パークアシストパッケージ ・パークアシスト ・サラウンドビューカメラ ・マルチカラーアンビエントライティング	PCF	QQ2	-	○	-	○	-	-	¥120,000	¥109,091
パークアシストパッケージ(ラグジュアリーパッケージ選択時) ・パークアシスト ・サラウンドビューカメラ	PCF	N1F	-	○	-	○	-	-	¥80,000	¥72,728
パークアシストパッケージ ・パークアシスト ・サラウンドビューカメラ	PCF	-	-	-	○	-	○	○	¥80,000	¥72,728
S line plus パッケージ ・フラットボトムステアリング ・運転席メモリー機能 ・ランバーサポート 4ウェイ (フロント)	2PF	W1J/PV3	-	-	○	-	○	-	¥80,000	¥72,728

Audi A4/S4 Special Optional Equipment スペシャルオプション(受注生産)

●標準装備 ○オプション

スペシャルオプション(受注生産)	キー オーダー コード	補助 オーダー コード	A4 35 TFSI	A4 35 TFSI advanced	A4 35 TFSI S line	A4 45 TFSI quattro advanced	A4 45 TFSI quattro S line	S4	オプション価格	消費税抜きオプション価格
			8WCA9G	8WCB9G	8WCC9G	8WCB3Y	8WCC3Y	8WCS4A		
サンルーフ	3FE	-	-	○	○	○	○	○	¥160,000	¥145,455
Bang & Olufsen 3D アドバンストサウンドシステム	9VS	-	-	○	○	○	○	○	¥170,000	¥154,546
マトリクスLEDヘッドライトパッケージ ・マトリクスLEDヘッドライト (フロントダイナミックターンインディケーター) ・ヘッドライトウォッシャー	PXC	-	-	○	○	○	○	●	¥110,000	¥100,000
ヘッドアップディスプレイ	KS1	-	-	○	○	○	○	○	¥150,000	¥136,634
左ハンドル仕様	L0L	-	-	-	-	-	-	○	¥0	¥0
リヤスポーツディファレンシャル	GH2	-	-	-	-	-	-	○	¥200,000	¥181,819
ダイナミックステアリング	1N8	-	-	-	-	-	-	○	¥150,000	¥136,364
レザーパッケージ ・ファインナップレザー ・アーティフィシャルインテリアレザー (ドアアームレスト/センターコンソール)	N3M	7HB	-	-	-	-	-	○	¥120,000	¥109,091
シートヒーター (フロント/リヤ)	4A4	-	-	○ (フロントのみ●)	○ (フロントのみ●)	○ (フロントのみ●)	○ (フロントのみ●)	○ (フロントのみ●)	¥70,000	¥63,637
プライバシーガラス アコースティックガラス (フロントサイド)	QL5	VW5	-	○	○	○	○	-	¥100,000	¥90,910
プライバシーガラス	QL5	-	-	-	-	-	-	○	¥70,000	¥63,637
カラードブレーキキャリパー レッド	PC2	-	-	-	-	-	-	○	¥60,000	¥54,546
ダンピングコントロールスポーツサスペンション	1BQ	-	-	-	-	○	○	-	¥100,000	¥90,910
スマートフォンワイヤレスチャージング / リヤシートUSB充電ング	9ZV	9JE	-	○	○	○	○	○	¥60,000	¥54,546

Audi A4 Avant/S4 Avant/A4 allroad quattro Models モデル

モデル	モデルコード	車両本体価格	消費税抜き本体価格	リサイクル料金*
A4 Avant 35 TFSI	8WDA9G	¥4,840,000	¥4,400,000	¥15,060
A4 Avant 35 TFSI advanced	8WDB9G	¥5,520,000	¥5,018,182	¥17,030
A4 Avant 35 TFSI S line	8WDC9G	¥5,990,000	¥5,445,455	¥17,030
A4 Avant 45 TFSI quattro advanced	8WDB3Y	¥6,090,000	¥5,536,364	¥17,620
A4 Avant 45 TFSI quattro S line	8WDC3Y	¥6,560,000	¥5,963,637	¥17,620
S4 Avant	8WDS4A	¥9,240,000	¥8,400,000	¥17,620
A4 allroad quattro	8WJ03Y	¥6,340,000	¥5,763,637	¥17,620

* 預託時に別途、国の認可を受けた情報管理料金と資金管理料金が必要となります。

Audi A4 Avant/S4 Avant/A4 allroad quattro Colours カラー

○オプション

カラー	エクステリアコード	A4 Avant 35 TFSI	A4 Avant 35 TFSI advanced	A4 Avant 35 TFSI S line	A4 Avant 45 TFSI quattro advanced	A4 Avant 45 TFSI quattro S line	S4 Avant	A4 allroad quattro	オプション価格	消費税抜きオプション価格
		8WDA9G	8WDB9G	8WDC9G	8WDB3Y	8WDC3Y	8WDS4A	8WJ03Y		
アイビスホワイト	T9T9	○	○	○	○	○	○	○	¥0	¥0
ミトブラックM	0E0E	○	○	○	○	○	-	○	¥90,000	¥81,819
ミトブラックM	0E0E	-	-	-	-	-	○	-	¥0	¥0
ナバーラブルーM	2D2D	○	○	○	○	○	-	○	¥90,000	¥81,819
ナバーラブルーM	2D2D	-	-	-	-	-	○	-	¥0	¥0
グレイシアホワイトM	2Y2Y	○	○	○	○	○	-	○	¥90,000	¥81,819
グレイシアホワイトM	2Y2Y	-	-	-	-	-	○	-	¥0	¥0
クワンタムグレー	5J5J	-	-	○	-	○	-	○	¥90,000	¥81,819
クワンタムグレー	5J5J	-	-	-	-	-	○	-	¥0	¥0
デイトナグレーPE	6Y6Y	-	-	○	-	○	-	-	¥90,000	¥81,819
デイトナグレーPE	6Y6Y	-	-	-	-	-	○	-	¥0	¥0
フロレットシルバーM	L5L5	○	○	-	○	-	-	○	¥90,000	¥81,819
ターボブルー	N6N6	-	-	○	-	○	-	-	¥90,000	¥81,819
ターボブルー	N6N6	-	-	-	-	-	○	-	¥0	¥0
タンゴレッドM	Y1Y1	○	○	○	○	○	-	-	¥90,000	¥81,819
タンゴレッドM	Y1Y1	-	-	-	-	-	○	-	¥0	¥0
テラグレーM	Z8Z8	○	○	-	○	-	-	○	¥90,000	¥81,819

Audi A4 Avant/S4 Avant/A4 allroad quattro Optional Equipment オプション

○オプション

オプション	キー オーダー コード	補助 オーダー コード	A4 Avant 35 TFSI	A4 Avant 35 TFSI advanced	A4 Avant 35 TFSI S line	A4 Avant 45 TFSI quattro advanced	A4 Avant 45 TFSI quattro S line	S4 Avant	A4 allroad quattro	オプション価格	消費税抜きオプション価格
			8WDA9G	8WDB9G	8WDC9G	8WDB3Y	8WDC3Y	8WDS4A	8WJ03Y		
ラグジュアリー パッケージ ・パーシャルレザー ・運転席メモリー機能 ・ランバーサポート 4ウェイ (フロント) ・マルチカラーアンビエントライティング	N1F	W1H/ PV3	—	○	—	○	—	—	—	¥230,000	¥209,091
ラグジュアリー パッケージ ・パーシャルレザー ・運転席メモリー機能 ・ランバーサポート 4ウェイ (フロント) ・マルチカラーアンビエントライティング ・シートヒーター (フロント/リヤ)	N1F	W1H/ PV3	—	—	—	—	—	—	○	¥280,000	¥254,546
デコラティブパネル ウォルナットブラウン	5MP	—	—	○	—	○	—	—	○	¥40,000	¥36,364
デコラティブパネル オーク ナチュラルグレー	7TL	—	—	○	—	○	—	—	○	¥40,000	¥36,364
パークアシストパッケージ ・パークアシスト ・サラウンドビューカメラ ・マルチカラーアンビエントライティング	PCF	QQ2	—	○	—	○	—	—	○	¥120,000	¥109,091
パークアシストパッケージ (ラグジュアリーパッケージ選択時) ・パークアシスト ・サラウンドビューカメラ	PCF	N1F	—	○	—	○	—	—	○	¥80,000	¥72,728
パークアシストパッケージ ・パークアシスト ・サラウンドビューカメラ	PCF	—	—	—	○	—	○	○	—	¥80,000	¥72,728
S line plus パッケージ ・フラットボトムステアリング ・運転席メモリー機能 ・ランバーサポート 4ウェイ (フロント)	2PF	W1J/ PV3	—	—	○	—	○	—	—	¥80,000	¥72,728

Audi A4 Avant/S4 Avant/A4 allroad quattro Special Optional Equipment スペシャルオプション(受注生産)

●標準装備 ○オプション

オプション	キー オーダー コード	補助 オーダー コード	A4 Avant 35 TFSI	A4 Avant 35 TFSI advanced	A4 Avant 35 TFSI S line	A4 Avant 45 TFSI quattro advanced	A4 Avant 45 TFSI quattro S line	S4 Avant	A4 allroad quattro	オプション価格	消費税抜きオプション価格
			8WDA9G	8WDB9G	8WDC9G	8WDB3Y	8WDC3Y	8WDS4A	8WJ03Y		
パノラマサンルーフ	3FU	-	-	○	○	○	○	○	-	¥220,000	¥200,000
Bang & Olufsen 3D アドバンスト サウンドシステム	9VS	-	-	○	○	○	○	○	○	¥170,000	¥154,546
マトリクスLEDヘッドライトパッケージ ・マトリクスLEDヘッドライト (フロントダイナミックターンインディケーター) ・ヘッドライトウォッシャー	PXC	-	-	○	○	○	○	●	○	¥110,000	¥100,000
ヘッドアップディスプレイ	KS1	-	-	○	○	○	○	○	○	¥150,000	¥136,364
バンパー コントラストベイントフィニッシュ マンハッタングレーM	VJ2	-	-	-	-	-	-	-	○	¥80,000	¥72,728
リバーシブルマット ・カーゴレールシステム	6SJ	3GN	-	-	-	-	-	-	○	¥60,000	¥54,546
左ハンドル仕様	L0L	-	-	-	-	-	-	○	-	¥0	¥0
リヤスポーツディファレンシャル	GH2	-	-	-	-	-	-	○	-	¥200,000	¥181,819
ダイナミックステアリング	1N8	-	-	-	-	-	-	○	-	¥150,000	¥136,364
レザーパッケージ ・ファインナッパレザー ・アーティフィシャルインテリアレザー (ドアアームレスト/センターコンソール)	N3M	7HB	-	-	-	-	-	○	-	¥120,000	¥109,091
シートヒーター (フロント/リヤ)	4A4	-	-	○ (フロントのみ●)	○ (フロントのみ●)	○ (フロントのみ●)	○ (フロントのみ●)	○ (フロントのみ●)	-	¥70,000	¥63,637
プライバシーガラス アコースティックガラス (フロントサイド)	QL5	VW5	-	○	○	○	○	-	○	¥100,000	¥90,910
プライバシーガラス	QL5	-	-	-	-	-	-	○	-	¥70,000	¥63,637
カラードブレーキキャリパー レッド	PC2	-	-	-	-	-	-	○	-	¥60,000	¥54,546
ダンピングコントロールスポーツサスペンション	1BQ	-	-	-	-	○	○	-	-	¥100,000	¥90,910
スマートフォンワイヤレスチャージング / リヤシートUSBチャージング	9ZV	9JE	-	○	○	○	○	○	○	¥60,000	¥54,546

Combination Menu

○ 組合せ可 ー 設定無し

モデル名	モデルコード	シート形状	シート生地	ボディカラー	アイビスホワイト	ミトスブラックM	ナバーラブルーM	グレイシアホワイトM	クワンタムグレー	デイトナグレーPE	フロレットシルバーM	ターボブルー	テラグレーM	タンゴレッドM
				エクステリアコード	T9T9	0E0E	2D2D	2Y2Y	5J5J	6Y6Y	L5L5	N6N6	Z8Z8	Y1Y1
インテリアコード														
A4 35 TFSI A4 Avant 35 TFSI	8WCA9G 8WDA9G	スタンダードシート	インデックスクロス	YM	○	○	○	○	-	-	○	-	○	○
A4 35 TFSI advanced A4 Avant 35 TFSI advanced	8WCB9G 8WDB9G	スタンダードシート	インデックスクロス	YM	○	○	○	○	-	-	○	-	○	○
			バーチャルレザー	YM	○	○	○	○	-	-	○	-	○	○
			バーチャルレザー	ZI	○	○	○	○	-	-	○	-	○	○
A4 35 TFSI S line A4 Avant 35 TFSI S line	8WCC9G 8WDC9G	スポーツシート (フロント)	アルカンターラ/レザー	EI	○	○	○	○	○	○	-	○	-	○
A4 45 TFSI quattro advanced A4 Avant 45 TFSI quattro advanced	8WCB3Y 8WDB3Y	スタンダードシート	インデックスクロス	YM	○	○	○	○	-	-	○	-	○	○
			バーチャルレザー	YM	○	○	○	○	-	-	○	-	○	○
			バーチャルレザー	ZI	○	○	○	○	-	-	○	-	○	○
A4 45 TFSI quattro S line A4 Avant 45 TFSI quattro S line	8WCC3Y 8WDC3Y	スポーツシート (フロント)	アルカンターラ/レザー	EI	○	○	○	○	○	○	-	○	-	○
S4 S4 Avant	8WCS4A 8WDS4A	Sスポーツシート (フロント)	アルカンターラ/レザー	EI	○	○	○	○	○	○	-	○	-	○
			アルカンターラ/レザー	OQ	○	○	○	○	○	○	-	○	-	○
			ファインナッパレザー	EI	○	○	○	○	○	○	-	○	-	○
			ファインナッパレザー	OQ	○	○	○	○	○	○	-	○	-	○
			ファインナッパレザー	AU	○	○	○	○	○	○	-	○	-	○
A4 Allroad quattro	8WJ03Y	スタンダードシート	インデックスクロス	YM	○	○	○	○	○	-	○	-	○	-
			バーチャルレザー	YM	○	○	○	○	○	-	○	-	○	-
			バーチャルレザー	ZI	○	○	○	○	○	-	○	-	○	-

Combination Menu

エクステリアコード	カラー
T9T9	アイビスホワイ
0E0E	ミトスブラックM
2D2D	ナバーラブルーM
2Y2Y	グレイシアホワイ
5J5J	クワンタムグレー
6Y6Y	デイトナグレーPE
L5L5	フロレットシルバーM
N6N6	ターボブルー
Z8Z8	テラグレーM
Y1Y1	タンゴレッドM

M : メタリック
PE : パールエフェクト

インテリアコード	シート - ドアトリム	ダッシュボード上部 - 下部	カーペット	天井
AU	マダマレッド(グラナイトグレーステッチ) - ブラック	ブラック - ブラック	ブラック	ブラック
EI	ブラック(ロックグレーステッチ)	ブラック - ブラック	ブラック	ブラック
OQ	ローターグレー(アンスラサイトステッチ) - ブラック	ブラック - ブラック	ブラック	ブラック
YM	ブラック	ブラック - ブラック	ブラック	チタニウムグレー
ZI	アトラスベージュ	グラナイトグレー - アトラスベージュ	グラナイトグレー	アトラスベージュ

アウディ ジャパン 株式会社

東京都品川区北品川4-7-35 御殿山トラストタワー16階 〒140-0001

Free dial ▶ 0120-598106 AM 9:00 - PM 7:00 For info ▶ www.audi.co.jp

(生産について) ●ご注文受付時期、生産の都合上、ご注文をいただいてから納期までに5ヶ月以上かかる場合があります。●ドイツ側での生産の都合上、受付に制限が発生する場合があります。

●ご注文をいただいた時期により、お客様に納車される前に仕様変更、年式変更、特別仕様車等がご案内される場合があります。●詳しくはAudi正規ディーラーへお問い合わせください。

(オプション装備について) ●生産の都合上、受注生産となる場合があります。

●本仕様・装備・諸元は予告なく変更される場合があります。このデータインフォメーションの内容及び車両本体価格、オプション価格は2020年10月現在のものです。

◎車両本体価格には、標準工具一式が含まれていますが、付属品価格、保険料、税金(消費税を除く)、登録に伴う諸費用は含まれておりません。◎リサイクル料金が別途必要となります。◎価格は予告なく変更される場合があります。

掲載のメーカー希望小売価格は2020年10月現在の税率(10%)に基づく消費税込価格です。